

KASA REJESTRUJĄCA
DATECS
maluch e.ko

INSTRUKCJA OBSŁUGI
I PROGRAMOWANIA

UWAGA!

WSZELKIE DANE ZAWARTE W NINIEJSZEJ INSTRUKCJI MAJĄ CHARAKTER WYŁĄCZNIE INFORMACYJNY I NIE STANOWIĄ OFERTY HANDLOWEJ W ROZUMIENIU KODEKSU CYWILNEGO. FIRMA DATECS-POLSKA ZASTRZEGA SOBIE PRAWO ZMIANY DANYCH ZAWARTYCH W INSTRUKCJI BEZ UPZEDZENIA. UAKTUALNIENIA DO NINIEJSZEJ INSTRUKCJI BĘDĄ ZAMIESZCZANE NA STRONIE INTERNETOWEJ WWW.DATECS.PL.

SPIS TREŚCI

WPROWADZENIE	5
Uwagi wstępne	5
ZAWARTOŚĆ PUDEŁKA	6
BUDOWA KASY	7
Klawiatura	8
Wyświetlacz operatora	9
Wyświetlacz klienta	10
Złącza komunikacyjne	10
Komunikacja Bluetooth (opcja)	11
Informatyczny nośnik danych	11
Zasilanie sieciowe kasy	12
Zasilanie akumulatorowe	12
Zasilanie z instalacji samochodowej (opcja)	13
PRZYGOTOWANIE KASY DO PRACY	14
Zakładanie taśmy papierowej	14
URUCHOMIENIE KASY	16
Zasada działania kasy	16
Włączenie/Wyłączenie kasy	16
Kasjerzy	17
Logowanie kasjera	17
Wysuw papieru	17
FUNKCJA SPRZEDAŻ	18
Logowanie kasjera	18
Otwarcie szuflady	18
Wpłata do kasy	18
Wypłata z kasy	19
Operacje sprzedaży	20
Przeglądanie sprzedaży na wyświetlaczu	20
Sprawdzenie poziomu naładowania akumulatora	20
Sprzedaż przy pomocy klawiszy szybkiej sprzedaży	20
Sprzedaż z wykorzystaniem numerów PLU	23
Sprzedaż poprzez wybór artykułu z listy	23
Szybka sprzedaż - SICS	24
Sprzedaż przy pomocy skanera kodów	26
Sprzedaż przy pomocy kodów kreskowych	27
Sprzedaż z wykorzystaniem wagi elektronicznej	27
Rabat procentowy/kwotowy	27
Marża procentowa/kwotowa	30
Opakowania zwrotne	33
Anulacja rabatu/marży	35
Korekta artykułu/opakowania zwrotnego	37
Anulacja paragonu	39
Płatności bezgotówkowe	40
Rozliczenia w walutach	42
Numer Identyfikacji Podatkowej (NIP) nabywcy	43
RAPORTY CZYTAJĄCE	44
Raport Fiskalny Miesięczny	45
Skrócony Raport Okresowy według dat	46
Raport Fiskalny Okresowy według dat - pełny	47
Skrócony Raport Okresowy według numerów	48
Raport Fiskalny Okresowy według numerów - pełny	49
Raport Stanu Kasy	50
Raport Kasjerów Czytający – obrót wszystkich kasjerów	50
Raport Kasjerów Czytający – obrót wybranego kasjera	51
Raport Godzinowy	52
Raport Sprzedanych Towarów Czytający – obrót wszystkich towarów	53
Raport Sprzedanych Towarów Czytający – obrót wybranych towarów	53
Raport Opakowań Zwrotnych Czytający – obrót wszystkich opakowań	54
Raport Opakowań Zwrotnych Czytający – obrót wybranych opakowań	55
Raport Zaprogramowanych Towarów – wszystkich towarów	56

Raport Zaprogramowanych Towarów – wybranych towarów	57
Raport Zaprogramowanych Opakowań Zwrotnych – wszystkich opakowań	58
Raport Zaprogramowanych Opakowań Zwrotnych – wybranych opakowań	58
Raport Opisów Stałych	60
RAPORTY ZERUJĄCE	61
Raport Fiskalny Dobowy	61
Raport Kasjerów Zerujący – obrót wszystkich kasjerów	62
Raport Kasjerów Zerujący – obrót wybranego kasjera	63
Raport Sprzedanych Towarów Zerujący – obrót wszystkich towarów	64
Raport Sprzedanych Towarów Zerujący – obrót wybranych towarów	64
Raport Opakowań Zwrotnych Zerujący – obrót wszystkich opakowań	65
Raport Opakowań Zwrotnych Zerujący – obrót wybranych opakowań	66
PROGRAMOWANIE	68
Programowanie towaru PLU	69
Kasowanie towaru PLU	71
Programowanie opakowań zwrotnych	72
Kasowanie opakowań zwrotnych	74
Programowanie stawek VAT	74
Programowanie kasjerów	75
Programowanie czasu	76
Programowanie płatności	77
Programowanie nagłówka	78
Programowanie waluty obcej	79
Programowanie waluty ewidencyjnej	81
Programowanie przelicznika walut	81
Konfiguracja	82
Opcje ogólne	82
Opcje paragonu	85
Klawisze szybkie PLU	87
Klawisze [%-], [%+]	88
Port COM	89
Peryferie (WAGA, SKANER)	89
Komputer PC	91
Bluetooth (opcja)	92
Włącz/wyłącz	92
Usuń połączenie	93
Połącz z PC	94
Połącz z DBS	95
Szufłada kasowa	96
POŁĄCZENIE Z PC	97
TESTY	98
KOPIA ELEKTRONICZNA	100
Stan karty	101
Weryfikacja danych	102
Otwórz nową kartę	106
Zamknij kartę	107
Kopie wydruków	108
Paragony/Raporty Dobowe/Niefiskalne/Wszystkie	108
Historia kart	110
Weryfikacja karty	111
POMOC	112
Drukuj status	112
Drukuj konfigurację	112
Drukuj MENU	113
Wyświetl czas	113
Wersja programu	113
KOMUNIKATY ZGŁASZANE PRZEZ KASĘ	115
PRZYKŁADOWE WYDRUKI	119
SPECYFIKACJA KASY	127
OŚWIADCZENIE PRODUCENTA	128

WPROWADZENIE

Niniejsza instrukcja przeznaczona jest dla użytkowników kasy rejestrującej MALUCH E.KO. Przed przystąpieniem do pracy zalecamy dokładnie przeczytać niniejszą instrukcję.

Uwagi wstępne

- Nowo zakupioną kasę należy umieścić w miejscu osłoniętym przed działaniem promieni słonecznych, nienarażonym na działanie kurzu, wilgoci i wysokiej temperatury. Nie ustawiać kasy w pobliżu grzejników.
- Nie wolno dotykać klawiszy mokrymi rękami.
- Kasę należy chronić przed zalaniem. W przypadku, gdy do wnętrza kasy dostanie się płyn należy wyłączyć kasę i wezwać autoryzowany serwis.
- Kasę należy czyścić przy użyciu czystej i miękkiej ściereczki. Brud w szczelinach należy usunąć sprężonym powietrzem.
- Nie używać do czyszczenia benzyny, rozpuszczalników lub innych aktywnych środków chemicznych.
- Kasa jest zasilana zasilaczem impulsowym podłączonym do sieci 230V/50Hz. Napięcie zasilające kasę wynosi 9V. Zaleca się stosowanie zasilacza oryginalnie dołączanego do kasy (9V/1A/9W). W przypadku stosowania innych zasilaczy powinny one mieć napięcie 9V i prąd znamionowy 1A oraz moc 9W, polaryzacja: „+” wewnątrz.
- Zasilacz impulsowy kasy nie posiada wyłącznika sieciowego, dlatego też powinien być podłączony do gniazdka znajdującego się w pobliżu kasy i niezastłoniętego innymi sprzętami lub przedmiotami.
- Instalacja elektryczna (gniazdko), do którego podłączony będzie zasilacz kasy powinna być chroniona od zwarcia zainstalowanym na przewodzie fazowym bezpiecznikiem o prądzie znamionowym nie większym niż 16A.
- W przypadku, gdy kasa znajdowała się w niższej temperaturze, to po przetransportowaniu jej do pomieszczenia o wyższej temperaturze zabrania się używania urządzenia przez około 1 godzinę (czas niezbędny do odparowania rosy związanej z kondensacją pary wodnej po zmianie temperatury). Nie zastosowanie się do powyższego zalecenia może spowodować zakłócenia w pracy kasy, a nawet doprowadzić do jej uszkodzenia.
- W przypadku wykorzystywania kasy sporadycznie tj. pracuje dziennie 30 minut a pozostały czas jest wyłączona lub jako rezerwowej, należy okresowo (raz na miesiąc) podłączać kasę na 12 godzin do sieci 230V – kasa musi być uruchomiona np. w trybie 5) *Połączenie z PC*. Zapobiegnie to rozładowaniu wewnętrznej baterijki [2,4V] podtrzymującej zaprogramowane dane.
- W przypadku używania kasy niezgodnie z powyższymi zaleceniami firma DATECS-POLSKA lub jej przedstawiciel nie odpowiada za wyniki awarie i nieprawidłowości w działaniu kasy.



To oznakowanie informuje, że produktu nie wolno wyrzucać razem z innymi odpadami. Polskie prawo zabrania pod karą grzywny łączenia zużytego sprzętu elektrycznego i elektronicznego wraz z innymi odpadami. Należy go przekazać do odpowiedniego punktu, który zajmuje się zbieraniem i recyklingiem urządzeń elektrycznych i elektronicznych.

ZAWARTOŚĆ PUDEŁKA

W standardowym wyposażeniu kasy znajduje się:

- Kasa rejestrująca MALUCH E.KO,
- Karta microSD zainstalowana w slotcie,
- Treningowa rolka papieru,
- Zasilacz sieciowy impulsowy 9V/1A,
- Kabel do komunikacji z komputerem,
- Książka Kasy,
- Płyta CD z programem do odczytu kopii elektronicznej OKE, oraz do odczytu pamięci fiskalnej OPF,
- Instrukcja programowania i obsługi kasy.



BUDOWA KASY

Kasa rejestrująca MALUCH E.KO jest urządzeniem przeznaczonym do rejestracji sprzedaży stacjonarnej oraz przenośnej, gdzie niewielkie gabaryty ułatwiają organizację punktu sprzedaży oraz przenoszenie urządzenia. Zwarta konstrukcja wyposażona w mechanizm drukujący typu "WRZUĆ I PRACUJ", dwa alfanumeryczne wyświetlacze sprawiają, że użytkowanie kasy staje się proste. Wydajny akumulator litowo-jonowy o pojemności 2.0 Ah umożliwia wydrukowanie ponad 1500 paragonów (30 liniowych w temperaturze +20°C), dzięki czemu kasa staje się urządzeniem mobilnym. Kasa wyposażona jest w port RS-232, co umożliwia podłączenie jednocześnie jednego z urządzeń: komputer, skaner kodów kreskowych, waga elektroniczna, szuflada.

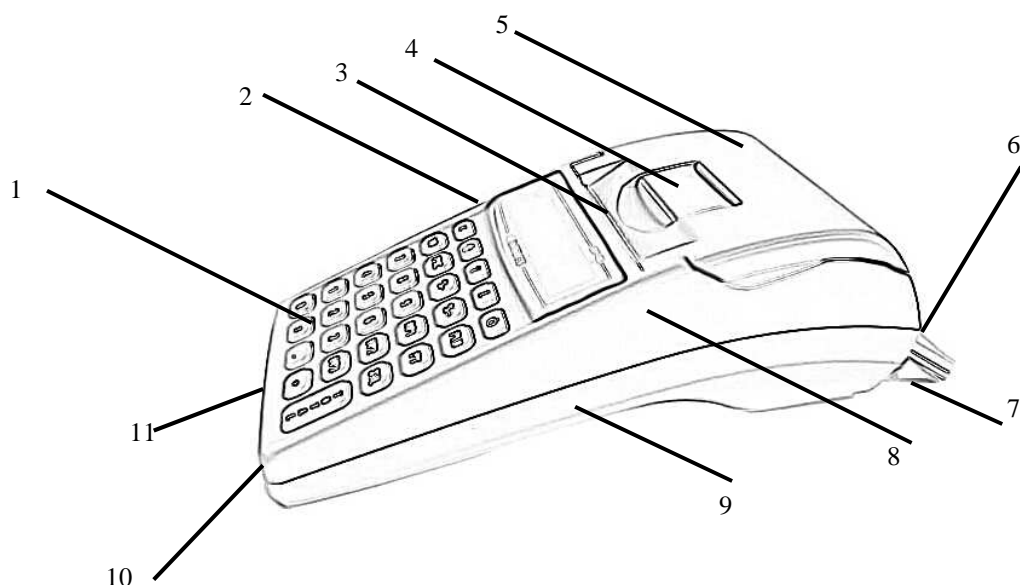

- | | |
|---|--|
| <ol style="list-style-type: none"> 1. Klawiatura 2. Wyświetlacz operatora 3. Szczelina wysuwu paragonu oraz nóż odcinający papier 4. Mechanizm otwarcia pokrywy 5. Pokrywa papieru 6. Wyświetlacz klienta | <ol style="list-style-type: none"> 7. Obudowa wyświetlacza klienta 8. Obudowa górna 9. Obudowa dolna 10. Gniazdo zasilania 11. Złącze komunikacyjne |
|---|--|

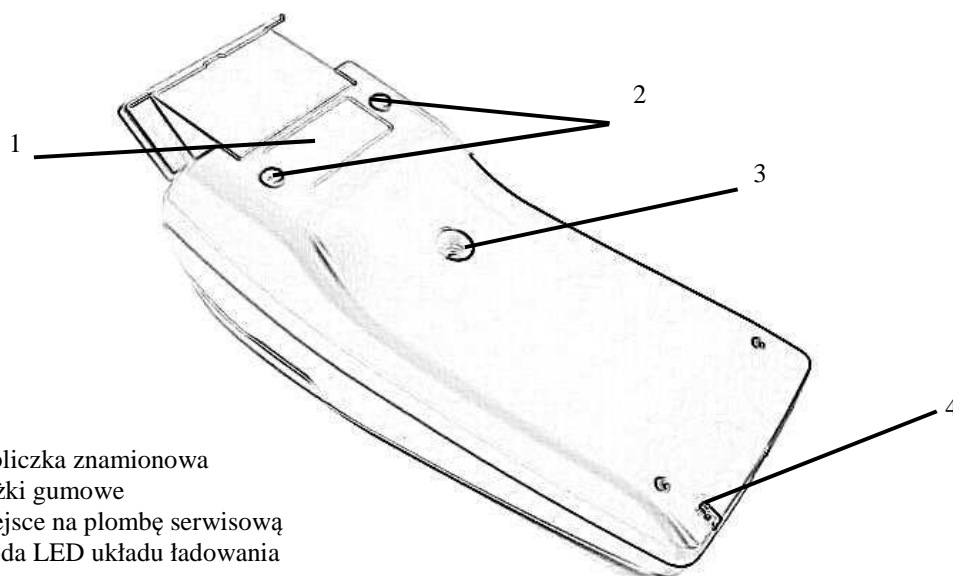

1. Tabliczka znamionowa
2. Nóżki gumowe
3. Miejsce na plombę serwisową
4. Dioda LED układu ładowania

Klawiatura





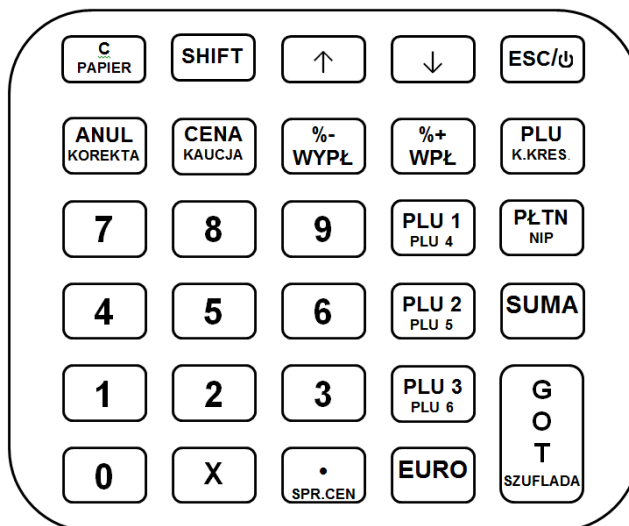



Kasa rejestrująca MALUCH E.KO została wyposażona w dwadzieścia dziewięć klawiszy. Niektóre klawisze posiadają dwa poziomy, to znaczy, że standardowo do klawisza przypisana jest funkcja podstawowa natomiast poprzedzenie klawisza klawiszem [SHIFT] spowoduje, że zadziała on z funkcją dodatkową.

Poniższy rysunek przedstawia rozmieszczenie klawiszy:



Poniżej przedstawiono opis poszczególnych klawiszy.

KLAWISZ	FUNKCJA KLAWISZA
	Anulacja wprowadzonych danych, usunięcie błędów i komunikatów - funkcja podstawowa. Wysuw papieru - funkcja dodatkowa.
	Wybór drugiego poziomu klawiatury, funkcji dodatkowych.
	Przewijanie poszczególnych pól menu w górę i w dół.
	Włącznik kasy/powrót do poprzedniego menu, usunięcie błędów i komunikatów.
	Anulacja ostatniej sprzedanej pozycji - funkcja podstawowa. Korekta wybranej pozycji na paragonie, anulacja paragonu – funkcja dodatkowa.
	Rabat procentowy od pojedynczej pozycji lub całego paragonu podczas otwartego paragonu - funkcja podstawowa. Rejestracja wypłacanej gotówki z szuflady, działa w trybie sprzedaży przy zamkniętym paragonie - funkcja podstawowa. Rabat kwotowy od pojedynczej pozycji lub całego paragonu podczas otwartego paragonu - funkcja dodatkowa.
	Marża procentowa do pojedynczej pozycji lub całego paragonu podczas otwartego paragonu - funkcja podstawowa. Rejestracji wpłacanej gotówki do szuflady, działa w trybie sprzedaży przy zamkniętym paragonie - funkcja podstawowa. Marża kwotowa do pojedynczej pozycji lub całego paragonu podczas otwartego paragonu - funkcja dodatkowa.
	Klawisze szybkiej sprzedaży [PLU1], [PLU2], [PLU3] - funkcja podstawowa. Klawisze szybkiej sprzedaży [PLU4], [PLU5], [PLU6] - funkcja dodatkowa.
	Zatwierdzenie wprowadzonego numeru PLU - funkcja podstawowa. Zatwierdzenie wprowadzonego kodu kreskowego - funkcja dodatkowa.

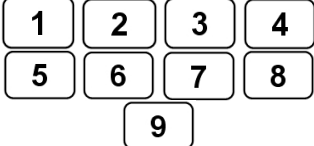
	Zatwierdzenie wprowadzonej ilości towaru, pobór masy z wagi.
	Kropka dziesiętna przy wprowadzaniu wartości - funkcja podstawowa. Sprawdzenie ceny towaru - funkcja dodatkowa.
	Wybór formy płatności bezgotówkowej – funkcja podstawowa. Wpisanie NIP-u klienta podczas transakcji – funkcja dodatkowa.
	Zatwierdzenie płatności w walucie dodatkowej np. EURO – funkcja podstawowa. Zatwierdzenie płatności w drugiej walucie dodatkowej np. USD – funkcja dodatkowa.
	Zatwierdzenie wprowadzonej ceny towaru - funkcja podstawowa. Rozliczenie opakowań zwrotnych - funkcja dodatkowa.
	Podsumowanie wstępne paragonu w walucie podstawowej, walutach dodatkowych.
	Zatwierdzenie płatności w walucie podstawowej np. PLN, zatwierdzenie opcji wyboru w pozostałych funkcjach kasy – funkcja podstawowa. Otwarcie szuflady - funkcja dodatkowa.
	Klawisz numeryczny lub alfanumeryczny podczas programowania tekstów – funkcja podstawowa. Sprawdzenie poziomu naładowania akumulatora i wyświetlenie czasu – funkcja dodatkowa.
	Klawisze numeryczne lub alfanumeryczne podczas programowania tekstów.

Niektóre klawisze w trybie programowania mają dodatkowe funkcje, które opisane są w rozdziale *PROGRAMOWANIE*.

Wyświetlacz operatora

W kasie zastosowano podświetlany wyświetlacz operatora, który może wyświetlić w dwóch liniach po 16 znaków alfanumerycznych. Kasa posiada funkcję oszczędzania energii, która powoduje wyłączenie podświetlenia po określonym czasie bezczynności. Naciśnięcie dowolnego klawisza powoduje ponowne włączenie podświetlenia wyświetlacza.

Na wyświetlaczu operatora znajduje się również czerwona dioda LED, która informuje o statusie przeniesienia danych dziennej sprzedaży na informatyczny nośnik danych (kartę microSD). Dioda świeci się tylko w przypadku nie zapisania danych z pamięci podręcznej na kartę microSD. Migające światło diody oznacza, że ostatni dzień sprzedaży nie został poprawie zapisany na karcie, świecenie ciągłe oznacza, że w pamięci podręcznej pozostaje sprzedaż z dwóch ostatnich dni - dwa Raporty Fiskalne Dobowe. W takim przypadku kasa blokuje sprzedaż. W celu usunięcia awarii należy sprawdzić poprawność zainstalowania karty microSD lub zainstalować nową kartę.

Dioda sygnalizacyjna



Wyświetlacz klienta

Kasa wyposażona jest w wyświetlacz klienta, który może wyświetlić w dwóch liniach po 16 znaków alfanumerycznych. Na wyświetlaczu klienta wyświetlane są informacje o sprzedaży. W pozostałych trybach wyświetlacz jest nieaktywny.

Złącza komunikacyjne

Kasa MALUCH E.KO wyposażona jest w złącze komunikacyjne RS-232, które realizuje transmisję szeregową danych na odległość nie większą niż 15m (odległość ta uzależniona jest od warunków zewnętrznych). Umożliwia podłączenie jednocześnie jednego z urządzeń: komputer, waga elektroniczna, skaner kodów kreskowych, szuflada.



Złącze RS232 i wyprowadzone sygnały.

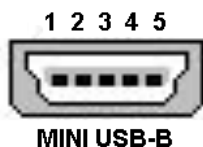

Pin	Sygnal
1	12V DC (otwarcie szuflady)
2	RxD
3	TxD
4	GND
5	GND

Kasę można połączyć z komputerem przy użyciu kabla komunikacyjnego, który jest w standardowym wyposażeniu kasy. Kasa współpracuje z komputerem w trybie rejestracji sprzedaży, gdy jest zalogowany kasjer oraz w trybie komunikacji: *Połączenie z PC*. Poprzez złącze RS-232 wykorzystując odpowiednie oprogramowanie można zaprogramować kasę, natomiast poprzez program Datecs OPF udostępniony przez producenta można również odczytać dane z pamięci fiskalnej.

Kasa przygotowana jest do współpracy ze skanerem kodów kreskowych poprzez złącze RS232. Skaner powinien być wyposażony we własne zasilanie, kasa nie podaje napięcia zasilania na złącze komunikacyjne.

Kasa posiada możliwość współpracy z wagą elektroniczną, która komunikuje się z kasami za pomocą protokołu ANGEL AP-1. Masę z wagi pobiera się klawiszem [X], należy to uczynić przed rozpoczęciem rejestracji danego produktu.

Komunikacja Bluetooth (opcja)

Kasa posiada możliwość bezprzewodowej (radiowej) komunikacji krótkiego zasięgu Bluetooth klasy II z urządzeniami zewnętrznymi. Dzięki zastosowaniu tej technologii wyeliminowano konieczność stosowania kabli komunikacyjnych do programowania urządzenia. Maksymalny zasięg adaptera Bluetooth wynosi do 10 metrów w otwartej przestrzeni, w zależności od otoczenia może się zmieniać.



Informatyczny nośnik danych

Kasa MALUCH E.KO wyposażona jest w informatyczny nośnik danych w postaci karty microSD, na której zapisywane są w postaci elektronicznej kopie dokumentów drukowanych na kasie. Dzięki zastosowaniu tej technologii wyeliminowano konieczność drukowania kopii dokumentów na rolce kontrolnej. Pozwala to na zmniejszenie zużycia papieru. Zapisane dane na karcie microSD w łatwy sposób można odczytać przy pomocy kasy fiskalnej lub specjalnego programu Datecs OKE udostępnionego przez producenta.

Od ostatniego Raportu Fiskalnego Dobowego, do momentu wykonania kolejnego Raportu Fiskalnego Dobowego kasa przechowuje kopie wydruków w pamięci podręcznej. W trakcie wykonywania raportu zapisane dane w pamięci podręcznej są przenoszone na kartę microSD. Na karcie microSD znajdują się dane zawierające wszystkie kopie wydruków od momentu aktywacji karty do momentu wykonania ostatniego Raportu Fiskalnego Dobowego.

Gniazdo karty microSD

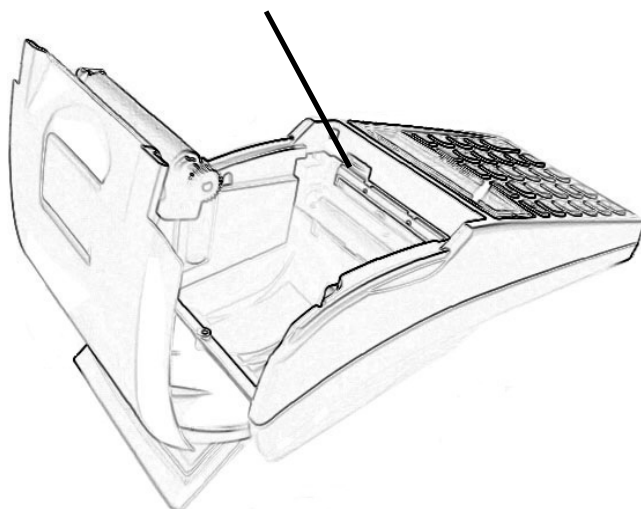

Karta microSD



W celu wymiany karty microSD należy dokonać zamknięcia aktywnej karty wykorzystując funkcję **ZAMKNIJ KARTĘ** w menu **KOPIA ELEKTRONICZNA**. Aby wyjąć kartę ze slotu należy ją delikatnie wcisnąć do wycucia charakterystycznego kliknięcia. Następnie należy cofnąć palec, aby karta samoistnie wysunęła się ze złącza. Gdy karta wystaje ze złącza można ją złapać palcami i zachowując ostrożność wyciągnąć. Nową kartę

należy wsunąć w pusty slot do momentu wyczucia charakterystycznego kliknięcia. W celu aktywowania karty pamięci należy dokonać otwarcia nowej karty wykorzystując funkcję *OTWÓRZ KARTĘ* w menu *KOPIA ELEKTRONICZNA*. Każda karta microSD podczas inicjalizacji jest automatycznie formatowana przez kasę, co oznacza, że dane zgromadzone wcześniej na tej karcie zostaną usunięte przez kasę za potwierdzeniem użytkownika.

Zaleca się zakup kart pamięci dystrybuowanych przez DATECS-POLSKA. Pojemność stosowanych kart nie może być mniejsza niż 512MB.

Kasa fiskalna MALUCH E.KO bez włożonej aktywnej karty lub z zamkniętą kartą umożliwi wydrukowanie sprzedaży i dwóch Raportów Fiskalnych Dobowych. Po wydrukowaniu drugiego Raportu Fiskalnego Dobowego bez karty kasa zażąda włożenia lub aktywacji karty kopii elektronicznej oraz zablokuje wszystkie tryby.

UWAGA! Podczas inicjalizacji kart microSD kasa formatuje nośnik, co wiąże się z utratą zgromadzonych na nim danych. Dane zawarte na karcie microSD stanowią kopię elektroniczną wystawianych dokumentów fiskalnych i należy ją przechowywać przez okres zgodny z aktualnie obowiązującymi przepisami.

Zasilanie sieciowe kasy

Kasa została wyposażona w zasilacz sieciowy 230V, 50Hz o napięciu wyjściowym 9V, prądzie 1A i mocy 9W. Na przedniej ścianie obudowy dolnej znajduje się gniazdo zasilacza z „+” wewnętrznym. Do zasilania kasy powinien być stosowany oryginalny zasilacz impulsowy lub inny o takim samym napięciu 9V, prądzie znamionowym 1A i mocy 9W. Zasilacz kasy nie jest wyposażony we wyłącznik odcinający napięcie sieciowe, dlatego też, gdy nie jest on używany do zasilania kasy powinien być odłączony od gniazdka sieciowego.

Zasilacz kasy jest nierozbieralny. Wszelkie naprawy zasilacza mogą spowodować uszkodzenie kasy lub stworzyć zagrożenie pożarowe oraz powodują utratę gwarancji na zasilacz oraz kasę. W przypadku uszkodzenia zasilacza należy wymienić go na nowy lub zastosować inny zasilacz posiadający certyfikat CE i mający takie same parametry jak zasilacz oryginalny.

Zasilanie akumulatorowe

Kasa została wyposażona w akumulator Li-Ion o pojemności 2000 mAh i napięciu 7.4V. Jest to akumulator bezobsługowy, co oznacza, że jego obudowa jest szczelnie zamknięta i nie ma konieczności uzupełniania zawartości akumulatora. **Okres gwarancji na akumulator wynosi 6 miesięcy (pkt. 1, pkt. 3 Karty Gwarancyjnej zawartej w Księżce Kasy).**

Wymiana akumulatora

Akumulator jest zamontowany wewnątrz kasy a złącze nie jest dostępne dla użytkownika. W przypadku uszkodzenia akumulatora należy wymienić go na nowy.

Ładowanie i użytkowanie akumulatora

- Ładowanie akumulatora odbywa się w kasie wówczas, gdy zasilacz jest podłączony do kasy oraz do sieci elektrycznej 230V/50Hz.
- O ładowaniu akumulatora kasy informuje znajdująca się na obudowie dolnej (przy gnieździe zasilacza) dioda LED (świeci się ciągle na czerwono, gdy zasilacz jest podłączony do sieci 230V a akumulator jest ładowany). Stan naładowania akumulatora można sprawdzić w trybie testów (7) *TESTY KASY/13* *Zasilania bat.*) lub w trybie sprzedaży po naciśnięciu klawisza [SHIFT] i [0], po odłączeniu zasilacza. Maksymalny stan naładowania akumulatora jest sygnalizowany zaświeceniem się zielonej diody LED. Aczkolwiek może zaistnieć taka sytuacja, że zielona dioda nie zaświeci się, gdy kasa jest uruchomiona wówczas, aby dioda zaświeciła się na zielono należy wyłączyć kasę i poczekać.
- W przypadku, gdy czerwona dioda LED pulsuje, jest to informacja o uszkodzeniu układu ładowania lub akumulatora (napięcie na akumulatorze poniżej 4.0V).

Stosowanie akumulatora w kasie powinno opierać się na następujących zasadach:

1. Praca na kasie stale podłączonej do zasilacza nie grozi uszkodzeniem akumulatora (przeładowaniem), ale powoduje szybsze jego zużycie, dlatego też zaleca się, aby kasa działała na zasadzie cykli ładowania i rozładowywania akumulatora.

- Akumulator jest **rozładowywany** również w przypadku wyłączenia kasy (naturalny upływ akumulatora).

UWAGA! Przed pierwszym użyciem kasy akumulator główny powinien być ładowany ok. 6 godzin a kasa powinna być uruchomiona np. w trybie *5)POŁĄCZENIE Z PC* aby nastąpiło naładowanie wewnętrznej baterii RAM. W każdej nowej kasie zaleca się wykonanie dwóch cykli naładowania i rozładowania akumulatora.

Zasilanie z instalacji samochodowej (opcja)

Kasę MALUCH E.KO można zasilić z instalacji samochodowej 12/24 V poprzez dodatkowy zasilacz samochodowy (9V, 1A, 9W).



UWAGA! Aby uchronić kasę przed gwałtownymi skokami napięcia, podłączaj zasilacz samochodowy dopiero po uruchomieniu silnika pojazdu!

PRZYGOTOWANIE KASY DO PRACY***Zakładanie taśmy papierowej***

W kasie powinien być stosowany papier termiczny o szerokości 57 mm (+/- 1 mm) i długości maksymalnej 40 mb. Dokumenty drukowane przez kasę typu Raporty Fiskalne Dobowe, Raporty Fiskalne Miesięczne, Raport Rozliczeniowy powinny być przechowywane przez okres zgodny z aktualnymi przepisami prawa, dlatego też papier powinien posiadać odpowiednią jakość i trwałość (czytelność zapisów). Te cechy powinny być potwierdzone przez producenta papieru wraz z określeniem warunków, w jakich zadrukowany papier powinien być przechowywany. Sposób przechowywania papieru decyduje o trwałości (czytelności) zapisów na nim dokonanych, tak więc w interesie podatnika jest stosowanie papieru wysokiej jakości i przechowywanie go w warunkach określonych przez producenta. Firma Datecs-Polska Sp. z o. o. zaleca stosowanie papieru termicznego produkcji firmy DRESCHER-EMERSON, którego warunki przechowywania wymagają temperatury od 17 do 25°C, wilgotności względnej 40-60%, oraz ochrony przed substancjami chemicznymi (rozpuszczalnikami, alkoholem, eterem) oraz światłem słonecznym i ultrafioletowym.

Aby założyć rolkę papieru należy:

- Za pomocą dźwigni pokrywy otworzyć pokrywę drukarki.

Dźwignia pokrywy drukarki

Pokrywa drukarki

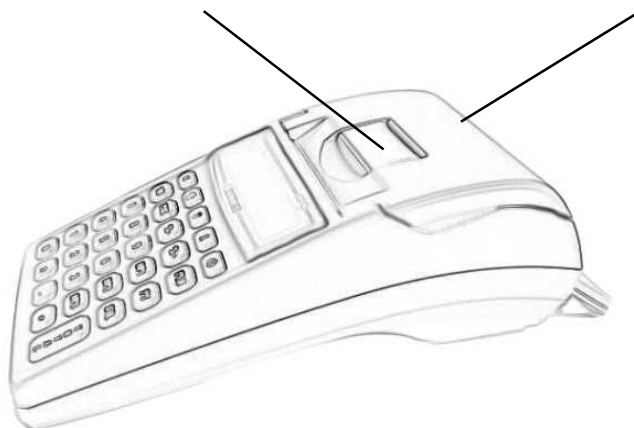

- Usunąć pozostałości po starej rolice papieru – guziczkę.
- Odwinąć około 20cm nowej rolki papieru i zainstalować ją w komorze papieru zgodnie z rysunkiem – rolka musi się rozwijać od dołu!

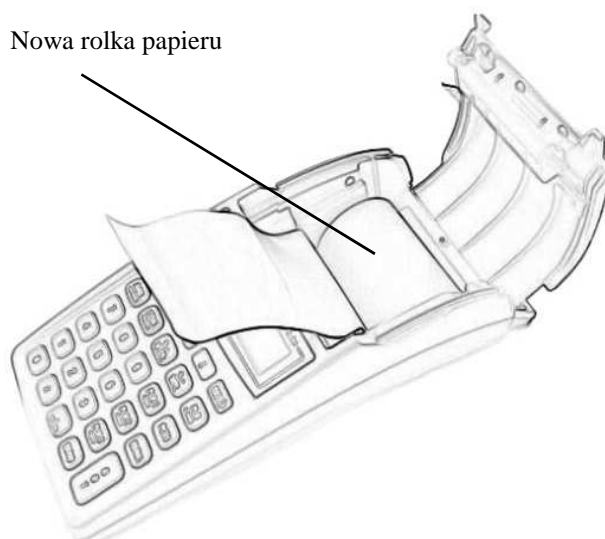

- Zamknąć pokrywę papieru



- Oderwać wystający koniec papieru wykorzystując do tego zamontowany w pokrywie ząbkowany, metalowy nóż odcinający.

UWAGA! Papier termiczny należy wymieniać w momencie pojawienia się zabarwionej krawędzi na rolce!

URUCHOMIENIE KASY

Zasada działania kasy

W kasie zastosowano menu tekstowe, dzięki czemu obsługa urządzenia jest prosta. Menu podzielone jest na grupy tematyczne. Do przewijania menu stosuje się klawisze [↑] lub [↓], wybraną opcję zatwierdza się klawiszem [GOT]. Klawiszem [ESC] wychodzimy o jeden poziom wyżej w menu.

W górnym wierszu jest wyświetlana aktywna funkcja a w dolnym funkcje podrzędne dla danej funkcji. Poniżej przedstawiono schemat głównego menu, poszczególne elementy menu zostaną omówione w dalszych rozdziałach.



UWAGA! Do wyboru funkcji można zastosować indeksy liczbowe znajdujące się przy poszczególnych funkcjach.

Włączenie/Wyłączenie kasy

Kasa MALUCH E.KO jest zasilana z sieci elektrycznej 230V/50Hz poprzez zasilacz sieciowy 9V/1A/9W lub z własnego akumulatora. W celu uruchomienia kasy należy przycisnąć klawisz [ESC] i przytrzymać go przez ok. 3 s. Wówczas na wyświetlaczu pojawi się komunikat *Czekaj...* a następnie:

<< MENU GŁÓWNE >>
1) Sprzedaż

W celu wyłączenia kasy będąc w menu głównym należy przewinąć menu klawiszem [↑] aż wyświetli się funkcja **WYŁĄCZAM KASĘ**

<< MENU GŁÓWNE >>
0) Wyłączam kasę

i zatwierdzić klawiszem [GOT] lub należy wcisnąć klawisz [0].

Kasjerzy

Kasa obsługuje 30 kasjerów. Fabrycznie ustawiono nazwy kasjerów z zakresu KASJER1...KASJER30 i odpowiednio do nich są przyporządkowane hasła 1-30 (KASJER1 ma hasło 1, KASJER2 ma hasło 2 itd.) Kasjerzy są identyfikowani unikalnym hasłem. Na kasie jednocześnie może być aktywnych 30 kasjerów. W zależności od numeru kasjera ograniczony jest dostęp do poszczególnych funkcji.

W tabeli poniżej przedstawiono funkcje kasy oraz kasjerów, którzy mają dostęp do poszczególnych funkcji







KASJER	DOSTĘPNA FUNKCJA
KASJER 1-30	Sprzedaż Kopia elektroniczna
KASJER 24-30	Raporty czytające
KASJER 26-30	Raporty zerujące
KASJER 28-30	Programowanie
BEZ LOGOWANIA	Połączenie z PC / Testy kasy / Pomoc

UWAGA! Programowanie haseł kasjerów pozwoli na zabezpieczenie przed niepożądaną ingerencją osób nieupoważnionych.

Logowanie kasjera

W celu zalogowania się do dowolnego trybu należy włączyć kasę, następnie przy pomocy klawiszy [↑] lub [↓] wybrać dowolną funkcję i zatwierdzić ją klawiszem [GOT], kasa zażąda podania hasła. Fabryczne hasła są z zakresu 1-30. Wpisane hasło należy zatwierdzić klawiszem [GOT].

W poniższej tabeli przedstawiono procedurę logowania kasjera.

	PROCEDURA	KLAWISZE DO NACIŚNIĘCIA	KOMUNIKATY WYŚWIETLACZA
LOGOWANIE KASJERA	Włączenie kasy		<< MENU GŁÓWNE >> 1) Sprzedaż
	Wybór trybu	 lub 	<< MENU GŁÓWNE >> 3) Rap.zerujące
	Zatwierdzenie wyboru klawiszem [GOT]		Wprowadź hasło: _____
	Wprowadzenie hasła np. 30	 	Wprowadź hasło: _____**
	Zatwierdzenie hasła klawiszem [GOT]		<< RAP.ZERUJĄCE >> 1) Dobowy

UWAGA! Istnieje możliwość wyłączenia funkcji logowania kasjerów, patrz tryb *Programowanie / Konfiguracja / Opcje ogólne / System kasjerski*.

Wysuw papieru

W celu wysunięcia papieru należy wcisnąć klawisz [SHIFT] a następnie klawisz [PAPIER]. Kasa wysunie papier o jedną linię, aby wysunąć papier więcej niż jedna linia operację należy powtórzyć.

FUNKCJA SPRZEDAŻ

Logowanie kasjera

W celu zalogowania się do trybu sprzedaży należy włączyć kasę, następnie przy pomocy klawiszy [↑] lub [↓] wybrać funkcję *SPRZEDAŻ* i zatwierdzić ją klawiszem [GOT], kasa zażąda podania hasła. Fabryczne hasła są z zakresu 1-30. Wpisane hasło należy zatwierdzić klawiszem [GOT].

Poniższa tabela przedstawia procedurę logowania do trybu sprzedaży.

	PROCEDURA	KLAWISZE DO NACIŚNIĘCIA	KOMUNIKATY WYŚWIETLACZA
LOGOWANIE KASJERA	Włączenie kasy	ESC/⏏	<< MENU GŁÓWNE >> 1) Sprzedaż
	Wybór trybu	↓ lub ↑	<< MENU GŁÓWNE >> 1) Sprzedaż
	Zatwierdzenie wyboru	G O T SZUFLADA	Wprowadź hasło: -----
	Wprowadzenie hasła np. 30	3 0	Wprowadź hasło: -----**
	Zatwierdzenie hasła	G O T SZUFLADA	0.00

UWAGA! Istnieje możliwość wyłączenia funkcji logowania kasjerów, patrz tryb *Programowanie / Konfiguracja / Opcje ogólne / System kasjerski*.











Otwarcie szuflady

W celu otwarcia szuflady poza paragonem należy w trybie sprzedaży nacisnąć klawisz [SHIFT] a następnie klawisz [GOT]. W trakcie sprzedaży kasa automatycznie otwiera szufladę po zakończeniu paragonu. Kasa współpracuje z szufladą tylko, gdy jest podłączony do kasy zasilacz.

Wpłata do kasy

W celu szczegółowego rozliczania kasjerów w kasie zastosowano funkcję wpłaty gotówki do kasy. Są to pieniądze przeznaczone na wydawanie reszty jak również rozliczanie opakowań zwrotnych, tak zwane „Pogotowie kasowe”. Wpłatę do kasy można wykonać tylko, gdy paragon jest zamknięty. Nie ma możliwości wykonania wpłaty do kasy w trakcie rozpoczętego paragonu. Po zatwierdzeniu wpłaty kasa wydrukuje potwierdzenie wpłaty i na wyświetlaczu operatora wyświetli odpowiedni komunikat. Kasa pozwala dokonywać wpłat w walucie podstawowej oraz w maksymalnie dwóch walutach dodatkowych. W celu dokonywania wpłat w walutach dodatkowych należy zdefiniować waluty dodatkowe i ich przeliczniki.











W poniższej tabeli przedstawiono procedurę wykonania wpłaty do kasy.

	PROCEDURA	KLAWISZE DO NACIŚNIĘCIA	KOMUNIKATY WYŚWIETLACZA
WPLATA DO KASY	Wprowadzenie kwoty wpłaty np. 12zł	 	
	Zatwierdzenie kwoty		
	W tym momencie można za pomocą klawiszy [↑] lub [↓] wybrać walutę, w jakiej dokonujemy wpłaty	 lub 	
	Zatwierdzenie wyboru		

Wypłata z kasy

W celu szczegółowego rozliczenia kasjerów w kasie zastosowano funkcję wypłaty gotówki z kasy. Są to pieniądze pobierane z kasy w trakcie zmiany np. aby w kasie nie znajdowało się zbyt dużo gotówki lub przeznaczone na płatności za dostarczony towar. Wypłatę z kasy można wykonać tylko, gdy paragon jest zamknięty. Nie ma możliwości wykonania wypłaty z kasy w trakcie rozpoczętego paragonu. Po zatwierdzeniu wypłaty kasa wydrukuje potwierdzenie wypłaty i na wyświetlaczu operatora wyświetli się odpowiedni komunikat. Kasa pozwala dokonywać wypłat w walucie podstawowej oraz w maksymalnie dwóch walutach dodatkowych. W celu dokonywania wypłat w walutach dodatkowych należy zdefiniować waluty dodatkowe i ich przelicznik.

W poniższej tabeli przedstawiono procedurę wykonania wypłaty z kasy.

	PROCEDURA	KLAWISZE DO NACIŚNIĘCIA	KOMUNIKATY WYŚWIETLACZA
WYPLATA Z KASY	Wprowadzenie kwoty wypłaty np. 10zł	 	
	Zatwierdzenie wypłaty		
	W tym momencie można za pomocą klawiszy [↑] lub [↓] wybrać walutę, w jakiej dokonujemy wypłaty	 lub 	
	Zatwierdzenie wyboru		

Operacje sprzedaży

Kasa umożliwia w trakcie paragonu wykonanie następujących operacji:

- sprzedaż artykułu,
- sprzedaż opakowania zwrotnego,
- zwrot opakowania zwrotnego,
- korekta ostatniej pozycji,
- korekta wybranej pozycji,
- korekta opakowania zwrotnego,
- anulacja całego paragonu,
- rabat procentowy od pozycji,
- rabat procentowy od sumy paragonu,
- rabat kwotowy od pozycji,
- rabat kwotowy od sumy paragonu,
- marża procentowa do pozycji,
- marża procentowa do sumy paragonu,
- marża kwotowa do pozycji,
- marża kwotowa do sumy paragonu,
- podsumowanie paragonu w walutach,
- zakończenie paragonu formami płatności bezgotówkowymi (karta, bon, przelew, czek),
- zakończenie paragonu w walutach obcych.

W dalszej części instrukcji przedstawiono przykładową sprzedaż wraz z operacjami dodatkowymi, jakie kasa może realizować w trakcie sprzedaży.

Przeglądanie sprzedaży na wyświetlaczu

Kasa umożliwia przeglądanie operacji sprzedaży na wyświetlaczu w trakcie otwartego paragonu. Wywołanie przeglądania oraz przewijanie pozycji odbywa się poprzez naciśnięcie klawisza [↓] lub [↑]. Podświetloną pozycję możemy anulować poprzez naciśnięcie klawisza [ANUL], lub sprawdzić informacje o sprzedanym produkcie. Aby obejrzeć szczegółowe dane o sprzedaży produktu należy z listy wybrać towar, który chcemy sprawdzić, zatwierdzić wybór klawiszem [GOT] a następnie przy pomocy klawisza [↓] lub [↑] możemy sprawdzić numer PLU, kod kreskowy, nazwę artykułu, cenę jednostkową, ilość sprzedaży danej pozycji i sumę sprzedaży danej pozycji na paragonie. Aby opuścić tryb przeglądania należy wcisnąć klawisz [ESC].



Sprawdzenie poziomu naładowania akumulatora

W celu sprawdzenia poziomu naładowania akumulatora lub wyświetlenia aktualnego czasu w trybie sprzedaży należy nacisnąć klawisz [SHIFT] następnie klawisz [0]. Kasa wyświetli poziom naładowania akumulatora a po chwili wyświetli aktualny czas. W celu wyjścia z trybu czasu należy nacisnąć klawisz [ESC].

Sprzedaż przy pomocy klawiszy szybkiej sprzedaży

Kasa wyposażona jest w trzy klawisze szybkiej sprzedaży, które posiadają dwa poziomy. Poziom pierwszy obsługuje towary przypisane do klawiszy [PLU1]-[PLU3] natomiast poziomy drugi, wywołany przez wciśnięcie klawisza [SHIFT] przed klawiszem szybkiej sprzedaży, powoduje wywołanie artykułów przypisanych do klawiszy [PLU4]-[PLU6]. Do klawiszy szybkiej sprzedaży możemy przypisać dowolny artykuł z bazy towarowej.

Przykład: Sprzedaż artykułu MLEKO przypisanego do klawisza szybkiej sprzedaży [PLU3] z zaprogramowaną ceną 3.00zł.

	PROCEDURA	KLAWISZE DO NACIŚNIĘCIA	KOMUNIKATY WYŚWIETLACZA
SPRZEDAŻ	Wybór artykułu		

ZAKOŃCZENIE PARAGONU	Podsumowanie paragonu	SUMA	PODSUMA 3.00
	Zakończenie paragonu	G O T SZUFLADA	GOTÓWKA PLN 3.00





Przykład: Sprzedaż artykułu MASŁO przypisanego do klawisza szybkiej sprzedaży [PLU5] z zaprogramowaną ceną 2.50zł.

	PROCEDURA	KLAWISZE DO NACIŚNIĘCIA	KOMUNIKATY WYŚWIETLACZA
SPRZEDAŻ	Wybór drugiego poziomu klawiatury i wciśnięcie klawisza [PLU5]	SHIFT PLU 2 PLU 5	MASŁO 2.50
ZAKOŃCZENIE PARAGONU	Podsumowanie paragonu	SUMA	PODSUMA 2.50
	Zakończenie paragonu	G O T SZUFLADA	GOTÓWKA PLN 2.50





Przykład: Sprzedaż artykułu CUKIER przypisanego do klawisza szybkiej sprzedaży [PLU6] z ceną 1.50zł podaną z klawiatury.

	PROCEDURA	KLAWISZE DO NACIŚNIĘCIA	KOMUNIKATY WYŚWIETLACZA
SPRZEDAŻ	Podanie ceny artykułu 1.50zł	1 . 5 0 SPR.CEN	1.50
	Zatwierdzenie ceny	CENA KAUCJA	Cena: 1.50
	Wybór artykułu poprzez wybór drugiego poziomu klawiatury i wciśnięcie klawisza [PLU6]	SHIFT PLU 3 PLU 6	CUKIER 1.50
ZAKOŃCZENIE PARAGONU	Podsumowanie paragonu	SUMA	PODSUMA 1.50
	Zakończenie paragonu	G O T SZUFLADA	GOTÓWKA PLN 1.50

Przykład: Sprzedaż artykułu CUKIER przypisanego do klawisza szybkiej sprzedaży [PLU6] z ceną 3,30zł podaną z klawiatury oraz ilością 5 sztuk.

	PROCEDURA	KLAWISZE DO NACIŚNIĘCIA	KOMUNIKATY WYŚWIETLACZA
SPRZEDAŻ	Podanie ceny artykułu	3  3 0	3.30
	Zatwierdzenie ceny		Cena: 3.30
	Wprowadzenie ilości sprzedawanego artykułu	5	5.00
	Zatwierdzenie ilości	X	Ilość 5.000
	Wybór artykułu poprzez wybór drugiego poziomu klawiatury i wciśnięcie klawisza [PLU6]	SHIFT 	CUKIER 16.50
ZAKOŃCZENIE PARAGONU	Podsumowanie paragonu		PODSUMA 16.50
	Zakończenie paragonu		GOTÓWKA PLN 16.50

Przykład: Sprzedaż artykułu CUKIER przypisanego do klawisza szybkiej sprzedaży [PLU6] z zaprogramowaną ceną 3.00 zł, w ilości 4 kg oraz kwotą od klienta 15.00 zł.

	PROCEDURA	KLAWISZE DO NACIŚNIĘCIA	KOMUNIKATY WYŚWIETLACZA
SPRZEDAŻ	Wprowadzenie ilości sprzedawanego artykułu 4 kg i zatwierdzenie wprowadzonej ilości	4 X	Ilość 4.000
	Wybór artykułu poprzez wybór drugiego poziomu klawiatury i wciśnięcie klawisza [PLU6]	SHIFT 	CUKIER 3.00
ZAKOŃCZENIE PARAGONU	Podsumowanie paragonu		PODSUMA 12.00
	Wpisanie kwoty otrzymanej od klienta	1 5  0 0	15.00
	Zakończenie paragonu		RESZTA PLN 3.00

Sprzedaż z wykorzystaniem numerów PLU

Kasa umożliwia sprzedaż artykułów za pomocą numerów PLU przypisanych do artykułów podczas programowania kasy.

Przykład: Wybór artykułu CUKIER, który jako numer PLU ma przypisaną wartość 0006 z ceną zaprogramowaną 3,00 zł.

	PROCEDURA	KLAWISZE DO NACIŚNIĘCIA	KOMUNIKATY WYŚWIETLACZA
SPRZEDAŻ	Wpisanie numeru PLU artykułu		
	Zatwierdzenie wybranego numeru PLU		
ZAKOŃCZENIE PARAGONU	Podsumowanie paragonu		
	Zakończenie paragonu		

Sprzedaż poprzez wybór artykułu z listy

Kasa umożliwia podczas wystawiania paragonu lub po zamknięciu paragonu przeglądanie zaprogramowanej bazy towarowej w celu np. sprawdzenia ceny towaru lub wyszukania artykułu i jego sprzedaży. Głównym celem zastosowania tej funkcji jest wyszukiwanie towarów, których nie pamiętamy numeru PLU lub kodu kreskowego. Funkcję wywołujemy poprzez naciśnięcie klawisza [SHIFT] a następnie klawisza kropka [.]

Przykład: Wybór artykułu SER z listy towarów zaprogramowanych w kasie.

	PROCEDURA	KLAWISZE DO NACIŚNIĘCIA	KOMUNIKATY WYŚWIETLACZA
WYWOŁANIE LISTY	Wywołanie listy artykułów z bazy towarowej		
PRZEGLĄDANIE LISTY	Za pomocą klawisza [↓] lub [↑] wybieramy towar SER	lub	
ZATWIERDZENIE SPRZEDAŻY	Zatwierdzenie artykułu do sprzedaży		

ZAKOŃCZENIE PARAGONU	Podsumowanie paragonu	SUMA	PODSUMA 3.30
	Zakończenie paragonu	G O T SZUFLADA	GOTÓWKA PLN 3.30

Kasa umożliwia podczas przeglądania listy na sprawdzenie ceny towaru poprzez naciśnięcie klawisza [CENA], wówczas wyświetli się nam okno z nazwą artykułu i ceną. Wyszukiwanie towarów może odbywać się również przy pomocy skanera kodów kreskowych. W tym celu należy nacisnąć klawisz [SHIFT] i [SPR.CEN] następnie zeskanować kod kreskowy z produktu za pomocą skanera.

Szybka sprzedaż - SICS

Kasa posiada możliwość sprzedaży z automatycznym zakończeniem paragonu płatnością gotówką, tak zwaną funkcję SICS (Single Item Cash Sale). Zminimalizowano ilość naciśniętych klawiszy, przez co w krótkim czasie można wystawić więcej paragonów. Zalecana jest dla użytkowników, którzy wystawiają duże ilości paragonów z jednym towarem na przykład bilety na koncert. Aby ta funkcja działała podczas programowania bazy artykułów należy w typie ceny wybrać opcję SICS+sztywna (dla artykułów z zaprogramowaną stałą ceną, bez możliwości jej zmiany w trakcie sprzedaży) lub SICS+otwarta (dla artykułów bez ceny lub z zaprogramowaną ceną i możliwością jej zmiany w trakcie sprzedaży).

Zasada działania tej funkcji polega na tym, że jeśli mamy zaprogramowany artykuł do sprzedaży, jako SICS wówczas sprzedaż takiego artykułu, jeśli jest to pierwsza pozycja na paragonie powoduje automatyczne zakończenie paragonu z formą zapłaty GOTÓWKA. Natomiast, jeśli artykuł zaprogramowany z funkcją SICS pojawi się, jako druga lub dalsza pozycja na paragonie to będzie traktowany jak standardowy PLU – bez funkcji SICS.

Przykład: Sprzedaż artykułu BILET - PLU1 z zaprogramowaną ceną 3,00zł i typem ceny SICS.

	PROCEDURA	KŁAWISZE DO NACIŚNIĘCIA	KOMUNIKATY WYŚWIETLACZA
SPRZEDAŻ	Wybór artykułu	PLU 1 PLU 4	GOTÓWKA PLN 3.00

Kasa automatycznie po naciśnięciu klawisza [PLU1] wydrukuje paragon.

Przykład: Sprzedaż artykułu BILET - PLU1 z ceną podaną z klawiatury 5,00zł i typem ceny SICS.

	PROCEDURA	KŁAWISZE DO NACIŚNIĘCIA	KOMUNIKATY WYŚWIETLACZA
SPRZEDAŻ	Podanie ceny artykułu	5 . 0 0 SPR.CEN (w celu podania ceny całkowitej można wcisnąć tylko klawisz [5])	5.00
	Zatwierdzenie ceny	CENA KAUCJA	Cena: 5.00
	Wybór artykułu	PLU 1 PLU 4	GOTÓWKA PLN 5.00

Kasa automatycznie po naciśnięciu klawisza [PLU1] wydrukuje paragon.

Przykład: Sprzedaż trzech sztuk artykułu BILET - PLU1 z ceną podaną z klawiatury 5,00zł i typem ceny SICS.

	PROCEDURA	KŁAWISZE DO NACIŚNIĘCIA	KOMUNIKATY WYŚWIETLACZA
SPRZEDAŻ	Podanie ilości artykułu	3 <small>SPR.CEN</small> 0 0 0 (w celu podania ilości całkowitej można wcisnąć tylko klawisz [3])	3.000
	Zatwierdzenie ilości	X	Ilość 3.000
	Podanie ceny artykułu	5 <small>SPR.CEN</small> 0 0	5.00
	Zatwierdzenie ceny	CENA KAUCJA	Cena: 15.00
	Wybór artykułu	PLU 1 PLU 4	GOTÓWKA PLN 15.00

Kasa automatycznie po naciśnięciu klawisza [PLU1] wydrukuje paragon.

Przykład: Sprzedaż na wagę artykułu SER – PLU2 z ceną podaną z klawiatury 5,00zł i typem ceny SICS.

	PROCEDURA	KŁAWISZE DO NACIŚNIĘCIA	KOMUNIKATY WYŚWIETLACZA
SPRZEDAŻ	Pobranie ilości z wagi	X	Ilość 1.125
	Podanie ceny artykułu	5 <small>SPR.CEN</small> 0 0	5.00
	Zatwierdzenie ceny	CENA KAUCJA	Cena: 5.00
	Wybór artykułu	PLU 2 PLU 5	GOTÓWKA PLN 5.63

Kasa automatycznie po naciśnięciu klawisza [PLU2] wydrukuje paragon.

Przykład: Sprzedaż artykułu BILET – KOD 85121415 z ceną zaprogramowaną 5,00zł i typem ceny SICS.

	PROCEDURA	KŁAWISZE DO NACIŚNIĘCIA	KOMUNIKATY WYŚWIETLACZA
SPRZEDAŻ	Sczytanie kodu kreskowego z artykułu przy pomocy skanera	Należy sczytać kod kreskowy z artykułu przy pomocy skanera kodów kreskowych	GOTÓWKA PLN 5.00

Kasa automatycznie po sczytaniu kodu kreskowego wydrukuje paragon.











Sprzedaż przy pomocy skanera kodów

Kasa posiada port RS-232, do którego można podłączyć między innymi skaner kodów kreskowych. Wykorzystywanie tego typu urządzeń znacznie przyspiesza obsługę klientów, gdyż nie ma konieczności podawania przez kasjerów numerów PLU sprzedawanych artykułów. Aby móc wykorzystywać skaner kodów kreskowych należy stworzyć bazę towarową artykułów PLU oraz dodać do nich kody kreskowe (występujące na artykułach). Podczas sprzedaży należy podać ilość, jeżeli jest większa niż 1 oraz cenę, jeżeli produkt nie ma zaprogramowanej ceny i czytać kod kreskowy skanerem ze sprzedawanego produktu. Po sczytaniu kodu kreskowego kasa automatycznie sprzedaje artykuł.

Przykład: Sprzedaż artykułu WODA – KOD 5901520000035 z ceną zaprogramowaną 5,00zł.

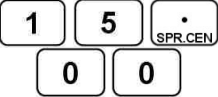
	PROCEDURA	KŁAWISZE DO NACIŚNIĘCIA	KOMUNIKATY WYŚWIETLACZA
SPRZEDAŻ	Sczytanie kodu kreskowego z artykułu przy pomocy skanera	Należy czytać kod kreskowy z artykułu przy pomocy skanera kodów kreskowych	
ZAKOŃCZENIE PARAGONU	Podsumowanie paragonu	SUMA	
	Zakończenie paragonu		

Przykład: Sprzedaż 4 sztuk artykułu WODA – KOD 5901520000035 z ceną 3zł podaną z klawiatury oraz kwotą od klienta 15zł.

	PROCEDURA	KŁAWISZE DO NACIŚNIĘCIA	KOMUNIKATY WYŚWIETLACZA
SPRZEDAŻ	Wprowadzenie ilości sprzedawanego artykułu 4 szt. i zatwierdzenie wprowadzonej ilości		
	Podanie ceny artykułu i zatwierdzenie ceny		
	Sczytanie kodu kreskowego z artykułu przy pomocy skanera	Należy czytać kod kreskowy z artykułu przy pomocy skanera kodów kreskowych	
ZAKOŃCZENIE PARAGONU	Podsumowanie paragonu	SUMA	
	Wpisanie kwoty otrzymanej od klienta		
	Zakończenie paragonu		

W przypadku, gdy kod kreskowy jest uszkodzony lub skaner nie czyta kodu, w celu sprzedaży możemy go wpisać z klawiatury kasy i zatwierdzić wciskając klawisz [SHIFT] i następnie klawisz [PLU].

Sprzedaż przy pomocy kodów kreskowych

W przypadku, gdy skaner nie może czytać kodu kreskowego, ponieważ kod jest uszkodzony, nieczytelny istnieje możliwość sprzedaży artykułu poprzez wpisanie cyfr kodu kreskowego z klawiatury kasy, a następnie zatwierdzenie wpisanego kodu klawiszami [SHIFT], [PLU/K.KRES.].





Przykład: Sprzedaż artykułu WODA – KOD 5901520000035 z ceną zaprogramowaną 5,00zł.

	PROCEDURA	KLAWISZE DO NACIŚNIĘCIA	KOMUNIKATY WYŚWIETLACZA
SPRZEDAŻ	Wpisanie kodu kreskowego 5901520000035 przy pomocy klawiatury numerycznej	Kod należy wpisać przy pomocy klawiszy numerycznych	5 9 0 1 5 2 0 0 0 0 0 3 5 . 0
	Zatwierdzenie wpisanego kodu	 	WODA 5.00
ZAKOŃCZENIE PARAGONU	Podsumowanie paragonu		PODSUMA 5.00
	Zakończenie paragonu		GOTÓWKA PLN 5.00

Sprzedaż z wykorzystaniem wagi elektronicznej

Kasa fiskalna MALUCH E.KO wyposażona jest w port komunikacyjny RS-232, który umożliwia podłączenie wagi elektronicznej w celu automatycznego poboru masy. Pobór masy z wagi odbywa się poprzez naciśnięcie klawisza [X] bezpośrednio przed sprzedażą artykułu.

Przykład: Sprzedaż na wagę artykułu SER – PLU2 z ceną zaprogramowaną 3,30zł.

	PROCEDURA	KLAWISZE DO NACIŚNIĘCIA	KOMUNIKATY WYŚWIETLACZA
SPRZEDAŻ	Pobranie masy z wagi		Ilość 1.125
	Wybór artykułu		SER 3.71
ZAKOŃCZENIE PARAGONU	Podsumowanie paragonu		PODSUMA 3.71
	Zakończenie paragonu		GOTÓWKA PLN 3.71

Rabat procentowy/kwotowy

Kasa posiada możliwość udzielania rabatu od pojedynczych pozycji na paragonie (towarów) lub od sumy paragonu. Po udzieleniu rabatu od pojedynczej pozycji nie ma możliwości jej korekty, aby anulować udzielony rabat należy usunąć towar, do którego był udzielony rabat. Istnieje możliwość anulacji rabatu od sumy paragonu. W kasie można udzielić tylko raz rabatu od każdej pozycji paragonu oraz raz od sumy paragonu. Kasa umożliwia udzielenie dwóch rodzajów rabatu: procentowego i kwotowego.

Przykład: Sprzedaż artykułu SER przypisanego do klawisza szybkiej sprzedaży [PLU2] z ceną zaprogramowaną 3.30 zł, zaprogramowanym rabatem procentowym 10%. Rabatu udzielono od pozycji.

	PROCEDURA	KLAWISZE DO NACIŚNIĘCIA	KOMUNIKATY WYŚWIETLACZA
SPRZEDAŻ	Wybór artykułu	PLU 2 PLU 5	SER 3.30
RABAT OD POZYCJI	Udzielenie procentowego rabatu przypisanego do klawisza [%-]	%- WYPL	RABAT 10% -0.33
ZAKOŃCZENIE PARAGONU	Podsumowanie paragonu	SUMA	PODSUMA 2.97
	Zakończenie paragonu	G O T SZUFLADA	GOTÓWKA PLN 2.97

Przykład: Sprzedaż artykułu SER przypisanego do klawisza szybkiej sprzedaży [PLU2] z ceną zaprogramowaną 3.30 zł, zaprogramowanym rabatem procentowym 10%. Rabatu udzielono od sumy paragonu.

	PROCEDURA	KLAWISZE DO NACIŚNIĘCIA	KOMUNIKATY WYŚWIETLACZA
SPRZEDAŻ	Wybór artykułu	PLU 2 PLU 5	SER 3.30
RABAT OD SUMY	Podsumowanie paragonu	SUMA	PODSUMA 3.30
	Udzielenie rabatu procentowego przypisanego do klawisza [%-]	%- WYPL	RABAT 10% -0.33
ZAKOŃCZENIE PARAGONU	Podsumowanie paragonu	SUMA	PODSUMA 2.97
	Zakończenie paragonu	G O T SZUFLADA	GOTÓWKA PLN 2.97

Przykład: Sprzedaż artykułu SER przypisanego do klawisza szybkiej sprzedaży [PLU2] z ceną zaprogramowaną 3.30 zł, zaprogramowanym rabatem kwotowym 0.50zł. Rabatu udzielono od pozycji.

	PROCEDURA	KLAWISZE DO NACIŚNIĘCIA	KOMUNIKATY WYŚWIETLACZA
SPRZEDAŻ	Wybór artykułu	PLU 2 PLU 5	SER 3.30

RABAT OD POZYCJI	Udzielenie kwotowego rabatu przypisanego do klawisza [%-]	SHIFT %- WYPL	RABAT - 0.50
ZAKOŃCZENIE PARAGONU	Podsumowanie paragonu	SUMA	PODSUMA 2.80
	Zakończenie paragonu	G O T SZUFLADA	GOTÓWKA PLN 2.80

Przykład: Sprzedaż artykułu SER przypisanego do klawisza szybkiej sprzedaży [PLU2] z ceną zaprogramowaną 3.30 zł, zaprogramowanym rabatem kwotowym 0.50zł. Rabatu udzielono od sumy paragonu.

	PROCEDURA	KLAWISZE DO NACIŚNIĘCIA	KOMUNIKATY WYŚWIETLACZA
SPRZEDAŻ	Wybór artykułu	PLU 2 PLU 5	SER 3.30
RABAT OD SUMY	Podsumowanie paragonu	SUMA	PODSUMA 3.30
	Udzielenie rabatu kwotowego przypisanego do klawisza [%-]	SHIFT %- WYPL	RABAT - 0.50
ZAKOŃCZENIE PARAGONU	Podsumowanie paragonu	SUMA	PODSUMA 2.80
	Zakończenie paragonu	G O T SZUFLADA	GOTÓWKA PLN 2.80

Powyższe przykłady przedstawiają sposoby udzielania rabatów zaprogramowanych. Istnieje również możliwość udzielania rabatów podawanych z klawiatury, pomimo iż klawisz ma już przypisany rabat. W celu udzielenia dowolnego rabatu z klawiatury przed naciśnięciem klawisza [%-] dla rabatu procentowego lub [SHIFT], a następnie [%-] dla rabatu kwotowego należy podać wartość udzielonego rabatu.

Przykład: Sprzedaż artykułu SER przypisanego do klawisza szybkiej sprzedaży [PLU2] z ceną zaprogramowaną 3.30 zł, udzielenie od pozycji rabatu procentowego 10% podanego z klawiatury, udzielenie od sumy rabatu kwotowego 0.50zł podanego z klawiatury.

	PROCEDURA	KLAWISZE DO NACIŚNIĘCIA	KOMUNIKATY WYŚWIETLACZA
SPRZEDAŻ	Wybór artykułu	PLU 2 PLU 5	SER 3.30

RABAT OD POZYCJI	Wpisane wartości rabatu	1 0	10.00
	Zatwierdzenie wpisanego rabatu procentowego	%- WYPL	RABAT 10% -0.33
RABAT OD SUMY	Podsumowanie paragonu	SUMA	PODSUMA 2.97
	Wpisanie wartości rabatu kwotowego	0 . 5 0 SPR.CEN	0.50
	Zatwierdzenie wpisanego rabatu kwotowego	SHIFT %- WYPL	RABAT -0.50
ZAKOŃCZENIE PARAGONU	Podsumowanie paragonu	SUMA	PODSUMA 2.47
	Zakończenie paragonu	G O T SZUFLADA	GOTÓWKA PLN 2.47

UWAGA! Maksymalna wartość rabatu nie może osiągnąć 100% wartości sprzedawanego artykułu/sumy paragonu.

Marża procentowa/kwotowa

Kasa posiada możliwość narzucania marży dla pojedynczych pozycji na paragonie (towarów) lub dla sumy paragonu. Po doliczeniu marży do pojedynczej pozycji nie ma możliwości jej korekty, aby anulować doliczoną marżę należy usunąć towar, do którego była doliczona marża. Istnieje możliwość anulacji marży narzuconej dla sumy paragonu. W kasie można doliczać tylko raz marżę dla każdej pozycji na paragonie oraz raz do sumy paragonu. Kasa umożliwi doliczanie dwóch rodzajów marży: procentowej i kwotowej.

Przykład: Sprzedaż artykułu SER przypisanego do klawisza szybkiej sprzedaży [PLU2] z ceną zaprogramowaną 3.30 zł, zaprogramowaną marżą procentową 10%. Marżę dodano do pozycji.

	PROCEDURA	KLAWISZE DO NACIŚNIĘCIA	KOMUNIKATY WYŚWIETLACZA
SPRZEDAŻ	Wybór artykułu	PLU 2 PLU 5	SER 3.30
MARŻA DO POZYCJI	Dodanie marży procentowej przypisanej do klawisza [%+]	%+ WPL	MARŻA 10% 0.33

ZAKOŃCZENIE PARAGONU	Podsumowanie paragonu	SUMA	PODSUMA 3.63
	Zakończenie paragonu	G O T SZUFLADA	GOTÓWKA PLN 3.63

Przykład: Sprzedaż artykułu SER przypisanego do klawisza szybkiej sprzedaży [PLU2] z ceną zaprogramowaną 3.30 zł, zaprogramowaną marżą procentową 10%. Marżę dodano do sumy paragonu.

	PROCEDURA	KLAWISZE DO NACIŚNIĘCIA	KOMUNIKATY WYŚWIETLACZA
SPRZEDAŻ	Wybór artykułu	PLU 2 PLU 5	SER 3.30
MARŻA DO SUMY	Podsumowanie paragonu	SUMA	PODSUMA 3.30
	Dodanie marży procentowej przypisanej do klawisza [%+]	%+ WPL	MARŻA 10% 0.33
ZAKOŃCZENIE PARAGONU	Podsumowanie paragonu	SUMA	PODSUMA 3.63
	Zakończenie paragonu	G O T SZUFLADA	GOTÓWKA PLN 3.63

Przykład: Sprzedaż artykułu SER przypisanego do klawisza szybkiej sprzedaży [PLU2] z ceną zaprogramowaną 3.30 zł, zaprogramowaną marżą kwotową 0.50zł. Marżę dodano do pozycji.

	PROCEDURA	KLAWISZE DO NACIŚNIĘCIA	KOMUNIKATY WYŚWIETLACZA
SPRZEDAŻ	Wybór artykułu	PLU 2 PLU 5	SER 3.30
MARŻA DO POZYCJI	Dodanie marży kwotowej przypisanej do klawisza [%+]	SHIFT %+ WPL	MARŻA 0.50
ZAKOŃCZENIE PARAGONU	Podsumowanie paragonu	SUMA	PODSUMA 3.80
	Zakończenie paragonu	G O T SZUFLADA	GOTÓWKA PLN 3.80

Przykład: Sprzedaż artykułu SER przypisanego do klawisza szybkiej sprzedaży [PLU2] z ceną zaprogramowaną 3.30 zł, zaprogramowaną marżą kwotową 0.50zł. Marżę dodano do sumy paragonu.

	PROCEDURA	KLAWISZE DO NACIŚNIĘCIA	KOMUNIKATY WYŚWIETLACZA
SPRZEDAŻ	Wybór artykułu	PLU 2 PLU 5	SER 3.30
MARŻA DO SUMY	Podsumowanie paragonu	SUMA	PODSUMA 3.30
	Dodanie marży kwotowej przypisanej do klawisza [%+]	SHIFT %+ WPL	MARŻA 0.50
ZAKOŃCZENIE PARAGONU	Podsumowanie paragonu	SUMA	PODSUMA 3.80
	Zakończenie paragonu	G O T SZUFLADA	GOTÓWKA PLN 3.80

Powyższe przykłady przedstawiają sposoby dodawania marż zaprogramowanych. Istnieje również możliwość dodawania marży podanej z klawiatury, pomimo iż klawisz ma już przypisaną marżę. W celu dodania dowolnej marży z klawiatury przed naciśnięciem klawisza [%+] dla marży procentowej lub [SHIFT] [%+] dla marży kwotowej należy podać wartość marży.

Przykład: Sprzedaż artykułu SER przypisanego do klawisza szybkiej sprzedaży [PLU2] z ceną zaprogramowaną 3.30 zł, dodanie do pozycji 10% marży procentowej podanej z klawiatury, dodanie do sumy marży kwotowej 0.50zł podanej z klawiatury.

	PROCEDURA	KLAWISZE DO NACIŚNIĘCIA	KOMUNIKATY WYŚWIETLACZA
SPRZEDAŻ	Wybór artykułu	PLU 2 PLU 5	SER 3.30
MARŻA DO POZYCJI	Wpisane wartości marży procentowej	1 0	10.00
	Zatwierdzenie wpisanej marży procentowej	%+ WPL	MARŻA 10% 0.33
MARŻA DO SUMY	Podsumowanie paragonu	SUMA	PODSUMA 3,63
	Wpisanie wartości marży kwotowej	0 . 5 0 SPR.CEN	0.50

	Zatwierdzenie wpisanej marży kwotowej	SHIFT %+ WPL	MARŻA 0.50
ZAKOŃCZENIE PARAGONU	Podsumowanie paragonu	SUMA	PODSUMA 4.13
	Zakończenie paragonu	G O T SZUFLADA	GOTÓWKA PLN 4.13

UWAGA! Maksymalna wartość marży procentowej nie może osiągnąć 100% wartości sprzedawanego artykułu/sumy paragonu.

Opakowania zwrotne

Kasa MALUCH E.KO posiada funkcję rozliczania kaucji, oznacza to, że ewidencjonuje sprzedaż i zwrot 200 różnych opakowań zwrotnych. Rozliczenie opakowań zwrotnych drukuje się po zakończeniu paragonu fiskalnego, jako dokument нефiskalny. Istnieje możliwość rozliczania kaucji bez konieczności wystawiania paragonu fiskalnego - poza obrębem paragonu. Opakowania zwrotne nie podlegają opodatkowaniu.

Wartość opakowania zwrotnego nie podlega działaniu rabatów i narzutów. W sytuacji, gdy w obrębie paragonu fiskalnego wykonywano operacje zwrotu lub sprzedaży opakowań zwrotnych, po naciśnięciu klawisza [SUMA] na wyświetlaczu kasy wyświetlana jest wartość transakcji z uwzględnieniem wartości opakowań.

Opakowanie zwrotne może zostać przypisane do wybranych artykułów. Sprzedaż artykułu z przypisanym opakowaniem zwrotnym spowoduje automatyczną sprzedaż przypisanego opakowania zwrotnego.













Przykład: Zwrot opakowania zwrotnego BUTELKA z zaprogramowaną ceną 0.30 zł.

	PROCEDURA	KLAWISZE DO NACIŚNIĘCIA	KOMUNIKATY WYŚWIETLACZA
ROZLICZENIE OPAKOWANIA ZWROTNEGO	Wybór opcji rozliczenia opakowania zwrotnego	SHIFT CENA KAUCJA	TYP KAUCJI ZWROT
	Przy pomocy klawisza [↓] lub [↑] wybór opcji <i>ZWROT</i>	↓ lub ↑	TYP KAUCJI ZWROT
	Zatwierdzenie kaucji	G O T SZUFLADA	OPAK.ZWROT: BUTELKA
	Wybór opakowania zwrotnego przy pomocy klawisza [↓] lub [↑]	↓ lub ↑	OPAK.ZWROT: BUTELKA
	Zatwierdzenie	G O T SZUFLADA	BUTELKA -0.30

ZAKOŃCZENIE PARAGONU	Podsumowanie paragonu	SUMA	PODSUMA - 0.30
	Zakończenie paragonu	G O T SZUFLADA	GOTÓWKA PLN -0.30

Przykład: Sprzedaż towaru WINO – PLU4 w ilości 4 szt. z ceną zaprogramowaną 3.00zł, sprzedaż opakowania zwrotnego BUTELKA WINO w ilości 4 szt. w cenie 0.50zł podanej z klawiatury, zwrot opakowania BUTELKA PIWO w cenie 0.30zł.

	PROCEDURA	KŁAWISZE DO NACIŚNIĘCIA	KOMUNIKATY WYŚWIETLACZA
SPRZEDAŻ	Wprowadzenie ilości sprzedawanego artykułu 4 szt.	4	4.00
	Zatwierdzenie wprowadzonej ilości	X	Ilość 4.000
	Wybór artykułu WINO poprzez wybór drugiego poziomu klawiatury i wciśnięcie klawisza [PLU4]	SHIFT PLU1 PLU4	WINO 12.00
SPRZEDAŻ OPAKOWANIA ZWROTNEGO	Wprowadzenie ilości sprzedawanego opakowania	4	4.00
	Zatwierdzenie wprowadzonej ilości	X	Ilość 4.000
	Podanie ceny	0 . 5 0 SPR.CEN	0.50
	Zatwierdzenie ceny	CENA KAUCJA	Cena: 0.50
	Wybór opcji rozliczenia kaucji	SHIFT CENA KAUCJA	TYP KAUCJI ZWROT
	Wybór opcji WYDANIE	↓ lub ↑	TYP KAUCJI WYDANIE

	Zatwierdzenie		OPAK.ZWROT: BUTELKA
	Wybór opakowania zwrotnego	 lub 	OPAK.ZWROT: BUTELKA WINO
	Zatwierdzenie wybranego opakowania		BUTELKA WINO 2.00
ZWROT OPAKOWANIA ZWROTNEGO	Wybór opcji rozliczenia kaucji (zwrot)	 	TYP KAUCJI ZWROT
	Zatwierdzenie		OPAK.ZWROT: BUTELKA
	Wybór opakowania zwrotnego	 lub 	OPAK ZWROT: BUTELKA PIWO
	Zatwierdzenie wybranego opakowania		BUTELKA PIWO - 0.30
ZAKOŃCZENIE PARAGONU	Podsumowanie paragonu		PODSUMA 13.70
	Zakończenie paragonu		GOTÓWKA PLN 13.70

Anulacja rabatu/marży

Rabat lub marżę można anulować tylko razem z pozycją, przy której występuje lub od sumy paragonu. W przypadku anulacji rabatu lub marży od pozycji należy przy pomocy klawisza [↑] lub [↓] wybrać pozycję, do której jest przypisana marża/rabat a następnie nacisnąć klawisz [ANUL]. Zostanie anulowany towar, który był sprzedany wraz z naliczonym rabatem/marżą. Jeżeli rabat/marża była dodana do ostatniej sprzedanej pozycji i chcemy ją usunąć wystarczy nacisnąć klawisz [ANUL]. Kasa usunie rabat/marżę wraz z towarem, do którego była przypisana. W przypadku, gdy rabat/marża ma być w dalszym ciągu udzielona należy ponownie rejestrację towaru i ponownie udzielić nowego rabatu/marży. **Maksymalna wartość rabatu nie może osiągnąć 100% wartości sprzedawanego artykułu/sumy paragonu.**

Przykład: Sprzedaż artykułu SER przypisanego do klawisza szybkiej sprzedaży [PLU2] z ceną zaprogramowaną 3.30 zł, udzielenie 10% rabatu, anulacja artykułu SER z 10% rabatem, sprzedaż artykułu SER przypisanego do klawisza szybkiej sprzedaży [PLU2] dodanie do sumy paragonu marży kwotowej podanej z klawiatury w wysokości 0.50zł, anulacja tej marży i zakończenie paragonu.

	PROCEDURA	KLAWISZE DO NACIŚNIĘCIA	KOMUNIKATY WYŚWIETLACZA
SPRZEDAŻ	Wybór artykułu	PLU 2 PLU 5	SER 3.30
RABAT OD POZYCJI	Wpisane wartości rabatu procentowego	1 0	10.00
	Zatwierdzenie wpisanego rabatu procentowego	%- WYPL	RABAT 10% -0.33
KOREKTA ARTYKUŁU Z RABATEM	Wyświetlenie listy operacji	↓ lub ↑	SER (PLU)RABAT
	Wybór artykułu z rabatem do usunięcia	↓ lub ↑	SER x1 (PLU)RABAT
	Korekta artykułu z rabatem	ANUL KOREKTA	RABAT 10% 0.33
SPRZEDAŻ	Wybór artykułu	PLU 2 PLU 5	SER 3.30
MARŻA DO SUMY	Podsumowanie paragonu	SUMA	PODSUMA 3.30
	Wpisanie wartości marży kwotowej	0 . 5 0 SPR.CEN	0.50
	Zatwierdzenie wpisanej marży kwotowej	SHIFT %+ WPL	MARŻA 0.50
ANULACJA MARŻY	Anulacja marży do sumy	ANUL KOREKTA	MARŻA -0.50
ZAKOŃCZENIE PARAGONU	Podsumowanie paragonu	SUMA	PODSUMA 3.30
	Zakończenie paragonu	G O T SZUFLADA	GOTÓWKA PLN 3.30

Korekta artykułu/opakowania zwrotnego

Kasa MALUCH E.KO umożliwia wykonanie korekty dowolnej pozycji na paragonie. Korekty można dokonać trzema sposobami:

- gdy chcemy anulować ostatnią pozycję na paragonie, wówczas należy nacisnąć klawisz [ANUL],
- gdy chcemy dokonać korekty wybranej pozycji na paragonie, wówczas należy nacisnąć klawisze [SHIFT] [ANUL] i wybrać anulację wybranej pozycji poprzez ponowne naciśnięcie klawisza [ANUL]. W tym przypadku musimy podać dokładnie takie same dane towaru, który chcemy anulować jak przy sprzedaży (cena, ilość),
- gdy chcemy anulować dowolną pozycję poprzez listę sprzedaży należy nacisnąć klawisz [↓] lub [↑] i wybrać towar, który chcemy anulować a następnie zatwierdzić klawiszem [ANUL].

UWAGA! Ilość korekt, jak również wartość jest zapisywana do Raportu Kasjerów, Raportu Stanu Kasy.

Korekty opakowań zwrotnych wykonuje się poprzez naciśnięcie klawisza [ANUL] (zostanie anulowana ostatnia pozycja na paragonie) lub poprzez zatwierdzenie klawiszem [ANUL] opakowania, które chcemy anulować z listy wywołanej naciśnięciem klawisza [↓] lub [↑].

Korekty opakowań zwrotnych są realizowane w taki sam sposób jak korekty artykułów.

UWAGA! Nie można anulować opakowania zwrotnego sprzedanego, jako artykuł połączony z towarem głównym. W takim przypadku należy wykonać korektę towaru głównego a opakowanie zwrotne zostanie automatycznie skorygowane.

Przykład: Sprzedaż artykułu CUKIER przypisanego do klawisza szybkiej sprzedaży [PLU6] z zaprogramowaną ceną 3.00 zł, korekta ostatniej pozycji, sprzedaż artykułu SER przypisanego do klawisza szybkiej sprzedaży [PLU2] z ceną zaprogramowaną 3,30zł. Wykonano korektę ostatniej wprowadzonej pozycji.

	PROCEDURA	KLAWISZE DO NACIŚNIĘCIA	KOMUNIKATY WYŚWIETLACZA
SPRZEDAŻ	Wybór artykułu	SHIFT PLU 3 PLU 6	CUKIER 3.00
KOREKTA	Korekta ostatniej pozycji na paragonie	ANUL KOREKTA	CUKIER -3.00
SPRZEDAŻ	Wybór artykułu	PLU 2 PLU 6	SER 3.30
ZAKOŃCZENIE PARAGONU	Podsumowanie paragonu	SUMA	PODSUMA 3.30
	Zakończenie paragonu	G O T SZUFLADA	GOTÓWKA PLN 3.30

Przykład: Sprzedaż 4 kg artykułu CUKIER przypisanego do klawisza szybkiej sprzedaży [PLU6] z ceną 3.00 zł zaprogramowaną, sprzedaż artykułu SER przypisanego do klawisza szybkiej sprzedaży [PLU2] z ceną zaprogramowaną 3,30zł, korekta artykułu CUKIER. Wykonano korektę wybranej pozycji.

	PROCEDURA	KLAWISZE DO NACIŚNIĘCIA	KOMUNIKATY WYŚWIETLACZA
SPRZEDAŻ	Wprowadzenie ilości sprzedawanego artykułu	4	4.00
	Zatwierdzenie wprowadzonej ilości	X	Ilość 4.000
	Wybór artykułu	SHIFT PLU 3 PLU 6	CUKIER 12.00
SPRZEDAŻ	Wybór artykułu	PLU 2 PLU 5	SER 3.30
KOREKTA	Wybór korekty	SHIFT ANUL KOREKTA	Anul.wyb.:kl.ANUL Anul.par:Shift+ANU
	Wybór anulacji wybranej pozycji na paragonie	ANUL KOREKTA	Wprowadź towar:
	Wprowadzenie ilości sprzedanego artykułu do korekty	4	-4.00
	Zatwierdzenie wprowadzonej ilości	X	Ilość - 4.000
	Wybór artykułu	SHIFT PLU 3 PLU 6	CUKIER -12.00
ZAKOŃCZENIE PARAGONU	Podsumowanie paragonu	SUMA	PODSUMA 3.30
	Zakończenie paragonu	G O T SZUFLADA	GOTÓWKA PLN 3.30

Przykład: Sprzedaż 4 kg artykułu CUKIER przypisanego do klawisza szybkiej sprzedaży [PLU6] z ceną 3.00 zł zaprogramowaną, sprzedaż artykułu SER przypisanego do klawisza szybkiej sprzedaży [PLU2] z ceną zaprogramowaną 3,30zł, korekta artykułu CUKIER poprzez listę wyboru. Wykonano korektę artykułu poprzez listę wyboru.







	PROCEDURA	KŁAWISZE DO NACIŚNIĘCIA	KOMUNIKATY WYŚWIETLACZA
SPRZEDAŻ	Wprowadzenie ilości sprzedawanego artykułu	4	4.00
	Zatwierdzenie wprowadzonej ilości	X	Ilość 4.000
	Wybór artykułu	SHIFT PLU 3 PLU 6	CUKIER 12.00
SPRZEDAŻ	Wybór artykułu	PLU 2 PLU 6	SER 3.30
KOREKTA	Wybór artykułu do korekty	↓ lub ↑	CUKIER x4 SER x1
	Zatwierdzenie korekty wybranej pozycji na paragonie	ANUL KOREKTA	CUKIER -12.00
ZAKOŃCZENIE PARAGONU	Podsumowanie paragonu	SUMA	PODSUMA 3.30
	Zakończenie paragonu	G O T SZUFLADA	GOTÓWKA PLN 3.30

W celu wykonanie korekty opakowania zwrotnego należy postąpić podobnie jak w przypadku korekty artykułu. Jedynym ograniczeniem jest brak możliwości wykonania korekty samego opakowania sprzedanego, jako opakowanie powiązane z artykułem. Aby dokonać korekty opakowania powiązane z artykułem należy wykonać korektę artykułu, z którym powiązane jest opakowanie.

Anulacja paragonu

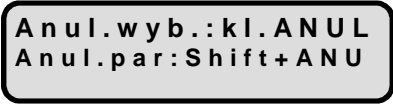
Kasa umożliwi anulowanie całego paragonu niezależnie od sprzedaży, jaką obejmuje paragon. Użytkownik może dokonać anulacji paragonu, który nie został jeszcze całkowicie zakończony klawiszem [GOT]. Nie ma możliwości anulowania paragonu już całkowicie wydrukowanego, zakończonego klawiszem [GOT]. Taki (zakończony i wydrukowany) paragon można skorygować tylko księgowo.

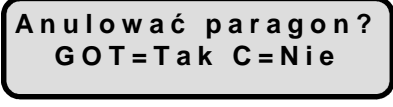
Przykład: Sprzedaż artykułu CUKIER przypisanego do klawisza szybkiej sprzedaży [PLU6] z ceną 3.00 zł zaprogramowaną, anulacja paragonu.

	PROCEDURA	KLAWISZE DO NACIŚNIĘCIA	KOMUNIKATY WYŚWIETLACZA
SPRZEDAŻ	Wybór artykułu	SHIFT 	
ANULACJA PARAGONU	Wybór anulacji	SHIFT 	
	Wybór anulacji paragonu	SHIFT 	
	Zatwierdzenia anulacji paragonu		

UWAGA! Ilość i wartość anulowanych paragonów zapisuje się do Raportu Fiskalnego Dobowego, Raportu Stanu Kasy, Raportu Kasjerów.

Płatności bezgotówkowe



Kasa posiada możliwość rozliczania paragonów płatnościami bezgotówkowymi KARTA, BON, PRZELEW, CZEK. W celu wybrania odpowiedniej formy płatności należy podsumować paragon klawiszem [SUMA] a następnie podać kwotę, jaką klient chce zapłacić bezgotówkowo (jeżeli jest to pełna kwota paragonu można pominąć ten krok), wcisnąć klawisz [PŁTN] i wybrać strzałkami formę płatności, którą klient chce zapłacić i zatwierdzić klawiszem [GOT].

W tabeli poniżej przedstawiono fabrycznie zaprogramowane formy płatności.

Formy płatności:
KARTA
BON
PRZELEW
CZEK

Istnieje możliwość płatności mieszanej to znaczy część kwoty możemy przyjąć w gotówce a część kwoty rozliczyć inną formą płatności, można również łączyć ze sobą formy płatności. Kolejność ewidencjonowania formy płatności jest dowolna.



Przykład: Sprzedaż artykułu MLEKO przypisanego do klawisza szybkiej sprzedaży [PLU3] z zaprogramowaną ceną 3.00zł, zakończenie paragonu formą płatności BON.

	PROCEDURA	KLAWISZE DO NACIŚNIĘCIA	KOMUNIKATY WYŚWIETLACZA
SPRZEDAŻ	Wybór artykułu		

PŁATNOŚĆ BEZGOTÓWKOWA	Podsumowanie paragonu	SUMA	PODSUMA 3.00
	Wprowadzenie kwoty od klienta - <i>opcjonalnie</i>	3 SPR.CEN	3.00
	Wybór płatności bezgotówkowej	PLTN NIP	Rodzaj płatności: KARTA
	Wybór formy płatności np. BON	↓ lub ↑	Rodzaj płatności: BON
ZAKOŃCZENIE PARAGONU	Zakończenie paragonu	G O T SZUFLADA	BON 3.00

Przykład: Sprzedaż artykułu MLEKO przypisanego do klawisza szybkiej sprzedaży [PLU3] z zaprogramowaną ceną 3.00zł, zakończenie paragonu formą płatności KARTA oraz GOTÓWKA.

	PROCEDURA	KLAWISZE DO NACIŚNIĘCIA	KOMUNIKATY WYŚWIETLACZA
SPRZEDAŻ	Wybór artykułu	PLU 3 PLU 6	MLEKO 3.00
PŁATNOŚĆ BEZGOTÓWKOWA	Podsumowanie paragonu	SUMA	PODSUMA 3.00
	Wprowadzenie kwoty od klienta - <i>opcjonalnie</i>	2 SPR.CEN	2.00
	Wybór płatności bezgotówkowej	PLTN NIP	Rodzaj płatności: KARTA
	Wybór formy płatności	↓ lub ↑	Rodzaj płatności: KARTA
	Zatwierdzenie wybranej formy płatności	G O T SZUFLADA	KARTA 2.00
PŁATNOŚĆ GOTÓWKA	Podsumowanie paragonu	SUMA	PODSUMA 1.00
	Wprowadzenie kwoty od klienta 1zł	1 SPR.CEN 0 0	1.00

ZAKOŃCZENIE PARAGONU	Zakończenie paragonu		
----------------------	----------------------	---	--



















UWAGA! Nie ma możliwości wydawania reszty z form płatności bezgotówkowych.

Rozliczenia w walutach

Kasa umożliwia ewidencjonowanie sprzedaży w walutach obcych. Paragon zostanie rozliczony w walucie ewidencyjnej, natomiast rozliczenie walut obcych odbywa się poza częścią fiskalną paragonu.

UWAGA! W celu sprzedaży w walucie obcej należy zaprogramować kurs waluty względem waluty podstawowej.
Resztę z płatności walutami można wydawać tylko w walucie podstawowej lub w walucie, w której dokonano płatności.

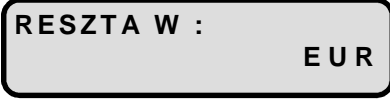
Przykład: Sprzedaż artykułu MLEKO przypisanego do klawisza szybkiej sprzedaży [PLU3] z zaprogramowaną ceną 3.00zł, zakończenie paragonu w walucie EURO z wydaniem reszty klientowi w walucie EURO.

	PROCEDURA	KLAWISZE DO NACIŚNIĘCIA	KOMUNIKATY WYŚWIETLACZA
SPRZEDAŻ	Wybór artykułu	 	
PŁATNOŚĆ W WALUCIE	Podsumowanie paragonu		
	Podsumowanie paragonu w walucie EURO		
	Podanie kwoty od klienta np. 3 EURO	   	
	Zatwierdzenie kwoty w walucie EURO		
	Wybór waluty, w jakiej ma być wydana reszta np. EURO	 lub 	
	Zatwierdzenie waluty reszty i zakończenie paragonu		

W celu sprzedaży w drugiej walucie dodatkowej należy naciśnięcie klawisza [EURO] poprzedzić klawiszem [SHIFT]. Przed rozliczeniem płatności w walutach obcych należy zdefiniować przeliczniki walut.

Numer Identyfikacji Podatkowej (NIP) nabywcy

Kasa umożliwia wpisanie na paragonie na żądanie klienta numeru NIP nabywcy. W dowolnym momencie rozpoczętego paragonu możemy dopisać numer NIP nabywcy. Nie ma możliwości dopisania numeru NIP nabywcy przed rozpoczęciem paragonu, ani po jego zakończeniu. Format numeru NIP nabywcy jest dowolny, oznacza to, że może być wpisany z kreskami separującymi, bez kresek separujących jak również może być poprzedzony literami PL.

W poniższej tabeli przedstawiono przykład wpisania numeru NIP nabywcy.

	PROCEDURA	KLAWISZE DO NACIŚNIĘCIA	KOMUNIKATY WYŚWIETLACZA
SPRZEDAŻ	Wybór artykułu BILET poprzez wciśnięcie klawisza [PLU1]		
WPISANIE NUMERU NIP NABYWCY	Wywołanie funkcji wpisania numeru NIP nabywcy		
	Wprowadzenie danych z klawiatury numerycznej		
	Zatwierdzenie wpisanego numeru NIP nabywcy		
	Potwierdzenie wprowadzonego numeru NIP		
<p>Po wprowadzeniu numeru NIP nabywcy możemy kontynuować sprzedaż lub zakończyć paragon. Nie ma możliwości wpisania numeru NIP nabywcy przed rozpoczęciem sprzedaży.</p>			
<p>Aby wprowadzić numer NIP z kreskami np. 529-165-45-89 należy wpisać pierwsze cyfry numeru NIP np. 529, następnie przy pomocy klawisza [PLTN/NIP] przełączyć się na klawiaturę alfanumeryczną i wcisnąć trzy razy klawisz 7 (aż pojawi się na wyświetlaczu kreska), w celu wprowadzenia następnych cyfr należy wcisnąć klawisz [SUMA], który przełączy klawiaturę na numeryczną.</p>			
<p>Aby wprowadzić numer NIP z prefixem PL np.: PL5291654589 należy wcisnąć klawisz [PLTN] w celu przełączenia się na klawiaturę alfanumeryczną, następnie należy nacisnąć klawisz [1] oraz trzy razy klawisz [5], następnie należy nacisnąć klawisz [SUMA] w celu przełączenia się na klawiaturę numeryczną i wprowadzenia cyfr numeru NIP nabywcy.</p>			
ZAKOŃCZENIE PARAGONU	Podsumowanie paragonu		
	Zakończenie paragonu		

UWAGA! Nie ma możliwości wpisania Numeru Identyfikacji Podatkowej (NIP-u) nabywcy w przypadku szybkiej sprzedaży SICS.

RAPORTY CZYTAJĄCE

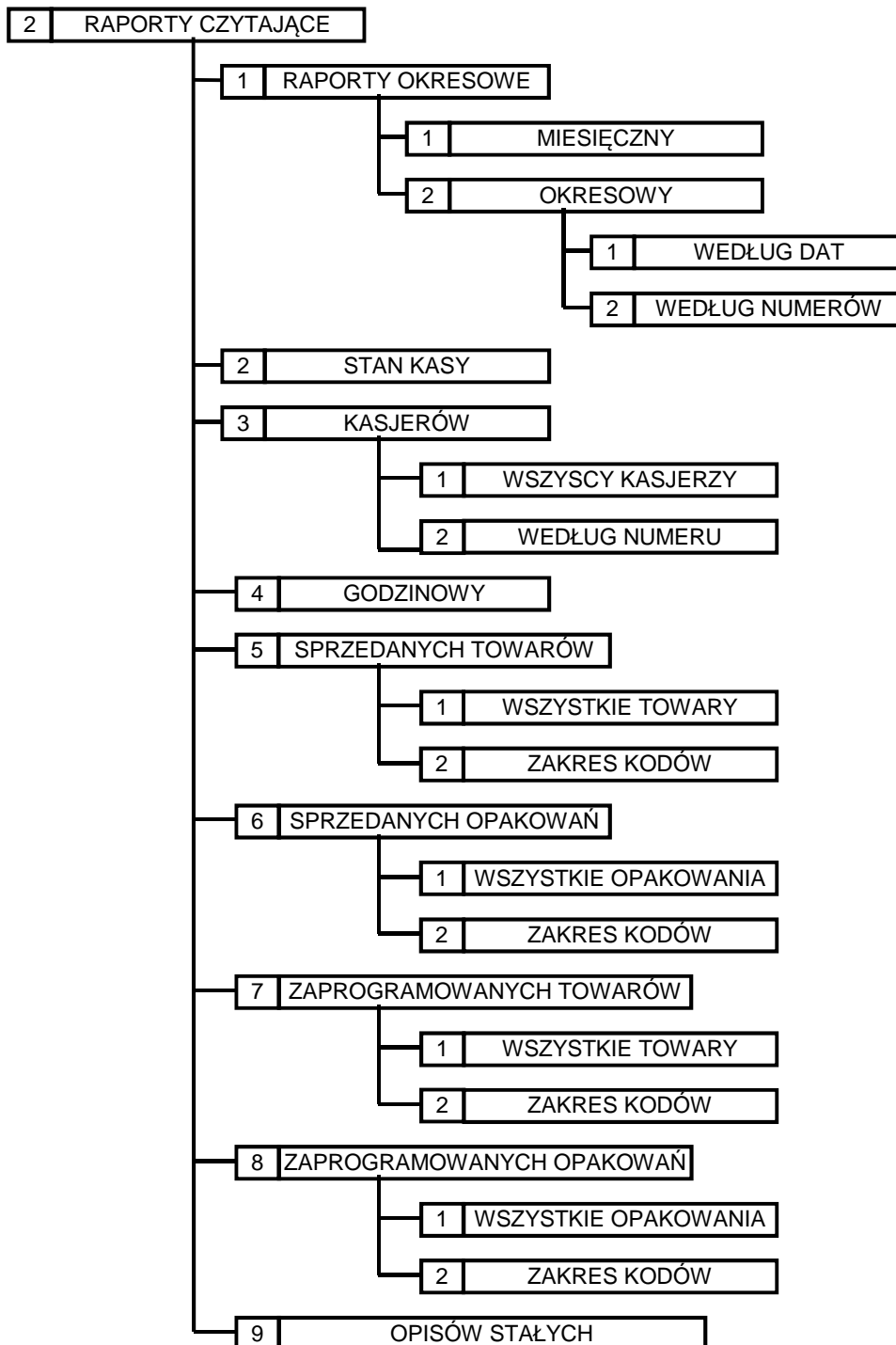

Kasa posiada rozbudowaną funkcję raportów czytających, których celem jest przedstawienie użytkownikowi szczegółowych informacji na temat zarejestrowanej sprzedaży. Na poniższym rysunku przedstawiono strukturę menu raportów czytających.



Raport Fiskalny Miesięczny

Zgodnie z obowiązującym prawem w Polsce użytkownik jest zobowiązany do wykonywania Raportów Fiskalnych Miesięcznych. Raport ten można wykonać dopiero po zakończeniu miesiąca. W przypadku, gdy użytkownik będzie chciał wykonać Raport Fiskalny Miesięczny za miesiąc, który jeszcze nie upłynął, kasa wyświetli informację **NIEZAKOŃCZONY MIESIĄC!**. W takim przypadku należy wykonać raport nie wcześniej niż pierwszego dnia miesiąca następnego w stosunku do tego, za który chcemy wykonać raport. Raport Fiskalny Miesięczny zawiera poszczególne Raporty Fiskalne Dobowe z danego miesiąca oraz łączny obrót z danego miesiąca. W sytuacji, gdy na przestrzeni Raportu Fiskalnego Miesięcznego (lub Raportu Okresowego) miała miejsce zmiana waluty ewidencyjnej, kasa wydrukuje osobne raporty z podziałem na poszczególne waluty ewidencyjne za zadany okres.

W poniższej tabeli przedstawiono procedurę wykonania Raportu Fiskalnego Miesięcznego.

PROCEDURA	KLAWISZE DO NACIŚNIĘCIA	KOMUNIKATY WYŚWIETLACZA
Włączenie kasy/logowanie do MENU GŁÓWNE		<< MENU GŁÓWNE >> 1) Sprzedaż
Wybór opcji RAPORTY CZYTAJĄCE	 lub 	<<MENU GŁÓWNE>> 2) Rap. czytające
Zatwierdzenie wyboru		<<RAP. CZYTAJĄCE>> 1) Rap. okresowe
Wybór opcji RAPORTY OKRESOWE i zatwierdzenie wyboru	 lub  	<<Rap.okresowe>> 1) Miesięczny
Wybór opcji MIESIĘCZNY i zatwierdzenie wyboru	 lub  	WYBIERZ MIESIĄC 10-2012
Wpisanie miesiąca i dwóch ostatnich cyfr roku	   	WYBIERZ MIESIĄC 09-2012
Zatwierdzenie wpisanych danych		Czekaj ...

Powyższą procedurę można również wykonać za pomocą odnośników numerycznych. Aby przejść do Raportu Fiskalnego Miesięcznego będąc w menu głównym należy wpisać sekwencję znaków **2, 1, 1** odpowiadających poszczególnym funkcjom menu. Gdy kasa wyświetli komunikat **WYBIERZ MIESIĄC** należy wpisać miesiąc w systemie dwuznakowym i dwie ostatnie cyfry roku, za jaki ma być wykonany raport: xx-20xx, następnie nacisnąć klawisz [GOT]. Kasa wyświetli komunikat *Czekaj...* i wydrukuje raport.

UWAGA! Raport Fiskalny Miesięczny należy wykonywać **zawsze** po upływie miesiąca, za który chcemy wykonać raport. Jeżeli dokonamy próby wykonania raportu za miesiąc, w którym nie było zapisanych Raportów Fiskalnych Dobowych kasa wydrukuje komunikat: „BRAK RAPORTÓW”.

Skrócony Raport Okresowy według dat

Skrócony Raport Okresowy według dat jest raportem, który zawiera łączny obrót Raportów Fiskalnych Dobowych z podanego przedziału dat. Jest to raport нефiskalny i może być drukowany wielokrotnie w celach informacyjnych.

W poniższej tabeli przedstawiono procedurę wykonania Skróconego Raportu Okresowego według dat.































PROCEDURA	KLAWISZE DO NACIŚNIĘCIA	KOMUNIKATY WYŚWIETLACZA
Włączenie kasy/logowanie do MENU GŁÓWNE	ESC/0	<< MENU GŁÓWNE >> 1) Sprzedaż
Wybór opcji RAPORTY CZYTAJĄCE	↓ lub ↑	<<MENU GŁÓWNE>> 2) Rap. czytające
Zatwierdzenie wyboru	G O T SZUFLADA	<<RAP. CZYTAJĄCE>> 1) Rap. okresowe
Wybór opcji RAPORTY OKRESOWE i zatwierdzenie wyboru	↓ lub ↑ G O T SZUFLADA	<<Rap.okresowe>> 1) Miesięczny
Wybór opcji OKRESOWY	↓ lub ↑	<<Rap.okresowe>> 2) Okresowy
Zatwierdzenie wyboru	G O T SZUFLADA	<< Okresowy >> 1) Wg dat
Wybór opcji WEDŁUG DAT i zatwierdzenie wyboru	↓ lub ↑ G O T SZUFLADA	Od: 11-09-2012
Wpisanie daty początkowej raportu i zatwierdzenie	0 1 0 1 1 2 G O T SZUFLADA	Od: 01-01-2012
Wpisanie daty końcowej raportu i zatwierdzenie	0 1 0 2 1 2 G O T SZUFLADA	<< Okresowy >> 1) Pełny
Wybór opcji SKRÓCONY	↓ lub ↑	<< Okresowy >> 2) Skrócony
Zatwierdzenie wpisanych danych	G O T SZUFLADA	Czekaj ...

Powyższą procedurę można również wykonać za pomocą odnośników numerycznych. Aby przejść do Skróconego Raportu Okresowego według dat, będąc w menu głównym należy wpisać sekwencję znaków **2, 1, 2, 1** odpowiadających poszczególnym funkcjom menu. Gdy kasa wyświetli komunikat *OD:* należy wpisać datę początkową, zatwierdzić klawiszem [GOT], następnie należy wpisać datę końcową i zatwierdzić klawiszem [GOT]. Po wpisaniu dat należy wybrać opcję *SKRÓCONY* wciskając klawisz [2]. Kasa wyświetli komunikat *Czekaj...* i wydrukuje raport. Datę należy wpisać w formacie dzień/miesiąc /dwie ostatnie cyfry roku (xx-xx-20xx).

Raport Fiskalny Okresowy według dat - pełny

Raporty Fiskalny Okresowy według dat - pełny jest raportem, który zawiera poszczególne Raporty Fiskalne Dobowe z zadanego okresu oraz łączny obrót z tych raportów. Jest to raport нефiskalny, może być drukowany wielokrotnie w celach informacyjnych.

W poniższej tabeli przedstawiono procedurę wykonania pełnego Raportu Fiskalnego Okresowego według dat – pełnego.

PROCEDURA	KLAWISZE DO NACIŚNIĘCIA	KOMUNIKATY WYŚWIETLACZA
Włączenie kasy/logowanie do MENU GŁÓWNE		<< MENU GŁÓWNE >> 1) Sprzedaż
Wybór opcji RAPORTY CZYTAJĄCE	 lub 	<<MENU GŁÓWNE>> 2) Rap. czytające
Zatwierdzenie wyboru		<<RAP. CZYTAJĄCE>> 1) Rap. okresowe
Wybór opcji RAPORTY OKRESOWE i zatwierdzenie	 lub  	<<Rap.okresowe>> 1) Miesięczny
Wybór opcji OKRESOWY	 lub 	<<Rap.okresowe>> 2) Okresowy
Zatwierdzenie wyboru		<< Okresowy >> 1) Wg dat
Wybór opcji WEDŁUG DAT i zatwierdzenie	 lub  	Od: 11-09-2012
Wpisanie daty początkowej raportu i zatwierdzenie	      	Od: 01-01-2012
Wpisanie daty końcowej raportu i zatwierdzenie	      	<< Okresowy>> 1) Pełny
Wybór opcji PEŁNY	 lub 	<< Okresowy>> 1) Pełny
Zatwierdzenie wpisanych danych		Czekaj ...





















Powyższą procedurę można również wykonać za pomocą odnośników numerycznych. Aby przejść do Raportu Fiskalnego Okresowego według dat – pełnego, będąc w menu głównym należy wpisać sekwencję znaków **2, 1, 2, 1** odpowiadających poszczególnym funkcjom menu. Gdy kasa wyświetli komunikat OD: należy wpisać datę początkową, zatwierdzić klawiszem [GOT], następnie należy wpisać datę końcową i zatwierdzić klawiszem [GOT]. Po wpisaniu dat należy wybrać opcję PEŁNY wciskając klawisz [1]. Kasa wyświetli

komunikat *Czekaj...* i wydrukuje raport. Datę należy wpisać w formacie dzień/miesiąc /dwie ostatnie cyfry roku (xx-xx-20xx).

Skrócony Raport Okresowy według numerów

Skrócony Raport Okresowy według numerów Raportów Fiskalnych Dobowych jest raportem, który zawiera łączny obrót z podanego przedziału Raportów Fiskalnych Dobowych. Jest to raport нефiskalny, może być drukowany wielokrotnie w celach informacyjnych.

W poniższej tabeli przedstawiono procedurę wykonania Skróconego Raportu Okresowego według numerów.

PROCEDURA	KŁAWISZE DO NACIŚNIĘCIA	KOMUNIKATY WYŚWIETLACZA
Włączenie kasy/logowanie do MENU GŁÓWNE		<< MENU GŁÓWNE >> 1) Sprzedaż
Wybór opcji RAPORTY CZYTAJĄCE	 lub 	<< MENU GŁÓWNE >> 2) Rap. czytające
Zatwierdzenie wyboru		<< RAP. CZYTAJĄCE >> 1) Rap. okresowe
Wybór opcji RAPORTY OKRESOWE i zatwierdzenie wyboru	 lub  	<< Rap. okresowe >> 1) Miesięczny
Wybór opcji OKRESOWY	 lub 	<< Rap. okresowe >> 2) Okresowy
Zatwierdzenie wyboru		<< Okresowy >> 1) Wg dat
Wybór opcji WEDŁUG NUMERÓW	 lub 	<< Okresowy >> 2) Wg numerów
Zatwierdzenie wyboru		Od: 1
Wpisanie numeru początkowego Raportu Fiskalnego Dobowego i zatwierdzenie	 	Od: 1 Do:
Wpisanie numeru końcowego Raportu Fiskalnego Dobowego i zatwierdzenie	  	<< Okresowy >> 1) Pełny
Wybór opcji SKRÓCONY	 lub 	<< Okresowy >> 2) Skrócony
Zatwierdzenie wpisanych danych		Czekaj ...





















Powyższą procedurę można również wykonać za pomocą odnośników numerycznych. Aby przejść do Skróconego Raportu Okresowego według numerów, będąc w menu głównym należy wpisać sekwencję znaków

2, 1, 2, 2 odpowiadających poszczególnym funkcjom menu. Gdy kasa wyświetli komunikat *OD*: należy wpisać numer początkowy Raportu Fiskalnego Dobowego, zatwierdzić klawiszem [GOT], wpisać numer końcowy Raportu Fiskalnego Dobowego i zatwierdzić klawiszem [GOT]. Po wpisaniu dat należy wybrać opcję *SKRÓCONY* wciskając klawisz [2]. Kasa wyświetli komunikat *Czekaj...* a następnie wydrukuje raport.

Raport Fiskalny Okresowy według numerów - pełny

Raporty Fiskalne Okresowe według numerów - pełny jest raportem, który zawiera poszczególne Raporty Fiskalne Dobbowe z zadanego przedziału numerów raportów oraz łączny obrót z tych raportów. Jest to raport niefiskalny, może być drukowany wielokrotnie w celach informacyjnych.

W poniższej tabeli przedstawiono procedurę wykonania pełnego Raportu Fiskalnego Okresowego według numerów.







PROCEDURA	KLAWISZE DO NACIŚNIĘCIA	KOMUNIKATY WYŚWIETLACZA
Włączenie kasy/logowanie do <i>MENU GŁÓWNE</i>		<< MENU GŁÓWNE >> 1) Sprzedaż
Wybór opcji <i>RAPORTY CZYTAJĄCE</i>	 lub 	<<MENU GŁÓWNE>> 2) Rap. czytające
Zatwierdzenie wyboru		<<RAP. CZYTAJĄCE>> 1) Rap. okresowe
Wybór opcji <i>RAPORTY OKRESOWE</i> i zatwierdzenie wyboru	 lub  	<<Rap.okresowe>> 1) Miesięczny
Wybór opcji <i>OKRESOWY</i>	 lub 	<<Rap.okresowe>> 2) Okresowy
Zatwierdzenie wyboru		<< Okresowy >> 1) Wg dat
Wybór opcji <i>WEDŁUG NUMERÓW</i>	 lub 	<< Okresowy >> 2) Wg numerów
Zatwierdzenie wyboru		Od: 1
Wpisanie numeru początkowego Raportu Fiskalnego Dobowego i zatwierdzenie wyboru	 	Od: 1 Do:
Wpisanie numeru końcowego Raportu Fiskalnego Dobowego i zatwierdzenie wyboru	  	<< Okresowy>> 1) Pełny
Wybór opcji <i>PEŁNY</i>	 lub 	<< Okresowy>> 1) Pełny
Zatwierdzenie wpisanych danych		Czekaj ...

Powyższą procedurę można również wykonać za pomocą odnośników numerycznych. Aby przejść do Raportu Fiskalnego Okresowego według numerów – pełnego, będąc w menu głównym należy wpisać sekwencję znaków **2, 1, 2, 2** odpowiadających poszczególnym funkcjom menu. Gdy kasa wyświetli komunikat *OD*: należy wpisać numer początkowy Raportu Fiskalnego Dobowego, zatwierdzić klawiszem [GOT], wpisać numer końcowy Raportu Fiskalnego Dobowego i zatwierdzić klawiszem [GOT]. Po wpisaniu dat należy wybrać opcję *PEŁNY* wciskając klawisz [1]. Kasa wyświetli komunikat *Czekaj...* i wydrukuje raport.

Raport Stanu Kasy

Raport Stanu Kasy jest raportem нефiskalnym, który nie zeruje żadnych liczników. Raport ten zawsze obejmuje okres od ostatniego Raportu Fiskalnego Dobowego do momentu wykonania kolejnego Raportu Fiskalnego Dobowego. Wykonanie Raportu Fiskalnego Dobowego powoduje wyzerowanie liczników w Raporcie Stanu Kasy. Celem raportu jest przedstawienie szczegółowej informacji o sprzedaży z „ostatniej doby”.

W poniższej tabeli przedstawiono procedurę wykonania Raportu Stanu Kasy.

PROCEDURA	KŁAWISZE DO NACIŚNIĘCIA	KOMUNIKATY WYŚWIETLACZA
Włączenie kasy/logowanie do <i>MENU GŁÓWNE</i>		<< MENU GŁÓWNE >> 1) Sprzedaż
Wybór opcji <i>RAPORTY CZYTAJĄCE</i>	 lub 	<<MENU GŁÓWNE>> 2) Rap. czytające
Zatwierdzenie wyboru		<<RAP. CZYTAJĄCE>> 1) Rap. okresowe
Wybór opcji <i>STAN KASY</i>	 lub 	<<RAP. CZYTAJĄCE>> 2) Stan Kasy
Zatwierdzenie wyboru		Czekaj ...

Powyższą procedurę można również wykonać za pomocą odnośników numerycznych. Aby przejść do Raportu Stanu Kasy będąc w menu głównym należy wpisać sekwencję znaków **2, 2** odpowiadających poszczególnym funkcjom menu. Kasa wyświetli komunikat *Czekaj...* i wydrukuje Raport Stanu Kasy.









UWAGA! Wykonanie Raportu Stanu Kasy nie zeruje liczników w tym raporcie. Liczniki te są kasowane przez Raport Dobowy!

Raport Kasjerów Czytający – obrót wszystkich kasjerów

Raporty Kasjerów Czytający - obrót wszystkich kasjerów jest raportem, który zawiera łączny obrót wszystkich kasjerów od ostatniego Raportu Dobowego lub ostatniego Raportu Kasjerów Zerującego. Jest to raport нефiskalny, może być drukowany wielokrotnie i służy do celów statystycznych. Raport ten nie zeruje liczników sprzedaży kasjerów.

W poniższej tabeli przedstawiono procedurę wykonania Raportu Kasjerów Czytającego - obrót wszystkich kasjerów.

PROCEDURA	KŁAWISZE DO NACIŚNIĘCIA	KOMUNIKATY WYŚWIETLACZA
Włączenie kasy/logowanie do <i>MENU GŁÓWNE</i>		<< MENU GŁÓWNE >> 1) Sprzedaż







Wybór opcji <i>RAPORTY CZYTAJĄCE</i>	 lub 	<<MENU GŁÓWNE>> 2)Rap. czytające
Zatwierdzenie wyboru		<<RAP. CZYTAJĄCE>> 1)Rap. okresowe
Wybór opcji <i>KASJERÓW</i>	 lub 	<<RAP. CZYTAJĄCE>> 3)Kasjerów
Zatwierdzenie wyboru		<< Kasjerów >> 1)Wszyscy kasj.
Wybór opcji <i>WSZYSCY KASJERZY</i>	 lub 	<< Kasjerów >> 1)Wszyscy kasj.
Zatwierdzenie wyboru		Czekaj ...





Powyższą procedurę można również wykonać za pomocą odnośników numerycznych. Aby przejść do Raportu Kasjerów Czytającego - obrót wszystkich kasjerów, będąc w menu głównym należy wpisać sekwencję znaków **2, 3, 1** odpowiadających poszczególnym funkcjom menu. Kasa wyświetli komunikat *Czekaj...* i wydrukuje raport.

Raport Kasjerów Czytający – obrót wybranego kasjera

Raport Kasjerów Czytający - obrót wybranego kasjera jest raportem, który zawiera łączny obrót wybranego kasjera od ostatniego Raportu Dobowego lub ostatniego Raportu Kasjerów Zerującego sprzedaż danego kasjera lub sprzedaż wszystkich kasjerów. Jest to raport нефискалны, może być drukowany wielokrotnie i służy do celów statystycznych. Raport ten nie zeruje liczników sprzedaży kasjerów.

W poniższej tabeli przedstawiono procedurę wykonania Raportu Kasjerów Czytającego - obrót wybranego kasjera.

PROCEDURA	KLAWISZE DO NACIŚNIĘCIA	KOMUNIKATY WYŚWIETLACZA
Włączenie kasy/logowanie do <i>MENU GŁÓWNE</i>		<< MENU GŁÓWNE >> 1)Sprzedaż
Wybór opcji <i>RAPORTY CZYTAJĄCE</i>	 lub 	<<MENU GŁÓWNE>> 2)Rap. czytające
Zatwierdzenie wyboru		<<RAP. CZYTAJĄCE>> 1)Rap. okresowe
Wybór opcji <i>KASJERÓW</i>	 lub 	<<RAP. CZYTAJĄCE>> 3)Kasjerów
Zatwierdzenie wyboru		<< Kasjerów >> 1)Wszyscy kasj.







Wybór opcji <i>WEDŁUG NUMERU</i>	 lub 	<< Kasjerów >> 2)Wg numeru
Zatwierdzenie wyboru		Kasjer numer:0
Podanie numeru kasjera, którego ma dotyczyć raport np. 3	3	Kasjer numer:3
Zatwierdzenie wprowadzonej wartości		Czekaj...

Powyższą procedurę można również wykonać za pomocą odnośników numerycznych. Aby przejść do Raportu Kasjerów Czytającego - obrót wybranego kasjera będąc w menu głównym należy wpisać sekwencję znaków **2, 3, 2** odpowiadających poszczególnym funkcjom menu, następnie należy podać numer kasjera, którego ma dotyczyć raport i zatwierdzić klawiszem [GOT]. Kasa wyświetli komunikat *Czekaj...* a następnie wydrukuje raport.

Raport Godzinowy

Raport Godzinowy jest to raport informujący o ogólnej wartości obrotu i ilości paragonów w rozbiciu na poszczególne godziny. Zawiera dane z okresu od ostatniego Raportu Dobowego do chwili wykonania Raportu Godzinowego. Jest to raport нефискалны, może być drukowany wielokrotnie i służy do celów statystycznych. Raport ten nie zeruje liczników sprzedaży.

W poniższej tabeli przedstawiono procedurę wykonania Raportu Godzinowego.











PROCEDURA	KŁAWISZE DO NACIŚNIĘCIA	KOMUNIKATY WYŚWIETLACZA
Włączenie kasy/logowanie do <i>MENU GŁÓWNE</i>		<< MENU GŁÓWNE >> 1)Sprzedaż
Wybór opcji <i>RAPORTY CZYTAJĄCE</i>	 lub 	<<MENU GŁÓWNE>> 2)Rap. czytające
Zatwierdzenie wyboru		<<RAP. CZYTAJĄCE>> 1)Rap. okresowe
Wybór opcji <i>GODZINOWY</i>	 lub 	<<RAP. CZYTAJĄCE>> 4)Godzinowy
Zatwierdzenie wyboru		Czekaj ...

Powyższą procedurę można również wykonać za pomocą odnośników numerycznych. Aby przejść do Raportu Godzinowego w menu głównym należy wpisać sekwencję znaków **2, 4** odpowiadających poszczególnym funkcjom menu. Kasa wyświetli komunikat *Czekaj...* a następnie wydrukuje raport.

Raport Sprzedanych Towarów Czytający – obrót wszystkich towarów

Raport Sprzedanych Towarów Czytający - obrót wszystkich towarów jest raportem, który zawiera obrót towarów od ostatniego Raportu Sprzedanych Towarów Zerującego do chwili wykonania raportu w rozbiciu na poszczególne artykuły. Jest to raport нефискалны, może być drukowany wielokrotnie i służy do celów statystycznych. Raport ten nie zeruje liczników sprzedaży towarów.

W poniższej tabeli przedstawiono procedurę wykonania Raportu Sprzedanych Towarów Czytającego - obrót wszystkich towarów.

PROCEDURA	KLAWISZE DO NACIŚNIĘCIA	KOMUNIKATY WYŚWIETLACZA
Włączenie kasy/logowanie do MENU GŁÓWNE		<< MENU GŁÓWNE >> 1)Sprzedaż
Wybór opcji RAPORTY CZYTAJĄCE	 lub 	<<MENU GŁÓWNE>> 2)Rap. czytające
Zatwierdzenie wyboru		<<RAP. CZYTAJĄCE>> 1)Rap. okresowe
Wybór opcji SPRZEDAŻ TOWARÓW	 lub 	<<RAP. CZYTAJĄCE>> 5)Sprz.Towarów
Zatwierdzenie wyboru		<< Sprz.towarów>> 1)Wszystkie tow.
Wybór opcji WSZYSTKIE TOWARY	 lub 	<< Sprz.towarów>> 1)Wszystkie tow.
Zatwierdzenie wyboru		Czekaj...















Powyższą procedurę można również wykonać za pomocą odnośników numerycznych. Aby przejść do Raportu Sprzedanych Towarów Czytającego - obrót wszystkich towarów w menu głównym należy wpisać sekwencję znaków 2, 5, 1 odpowiadających poszczególnym funkcjom menu. Kasa wyświetli komunikat Czekaj... a następnie wydrukuje raport.

Raport Sprzedanych Towarów Czytający – obrót wybranych towarów

Raport Sprzedanych Towarów Czytający - obrót wybranych towarów jest raportem, który zawiera obrót wybranych towarów od ostatniego Raportu Sprzedanych Towarów Zerującego do chwili wykonania raportu w rozbiciu na poszczególne artykuły. Jest to raport нефискалны, może być drukowany wielokrotnie i służy do celów statystycznych. Raport ten nie zeruje liczników sprzedaży towarów.

W poniższej tabeli przedstawiono procedurę wykonania Raportu Sprzedanych Towarów Czytającego - obrót wybranych towarów.

PROCEDURA	KLAWISZE DO NACIŚNIĘCIA	KOMUNIKATY WYŚWIETLACZA
Włączenie kasy/logowanie do MENU GŁÓWNE		<< MENU GŁÓWNE >> 1)Sprzedaż

Wybór opcji <i>RAPORTY CZYTAJĄCE</i>	 lub 	<<MENU GŁÓWNE>> 2)Rap. czytające
Zatwierdzenie wyboru		<<RAP. CZYTAJĄCE>> 1)Rap. okresowe
Wybór opcji <i>SPRZEDAŻ TOWARÓW</i>	 lub 	<<RAP. CZYTAJĄCE>> 5)Sprz.Towarów
Zatwierdzenie wyboru		<< Sprz.towarów>> 1)Wszystkie tow.
Wybór opcji <i>ZAKRES KODÓW</i>	 lub 	<< Sprz.towarów>> 2)Zakres kodów
Zatwierdzenie wyboru		Od: 1
Wpisanie numeru pierwszego artykułu dla raportu i zatwierdzenie wyboru	 	Od: 1 Do:2600
Wpisanie numeru końcowego artykułu dla raportu	 	Od:1 Do:10
Zatwierdzenie wyboru		Czekaj...

Powyższą procedurę można również wykonać za pomocą odnośników numerycznych. Aby przejść do Raportu Sprzedanych Towarów Czytającego - obrót wybranych towarów w menu głównym należy wpisać sekwencję znaków **2, 5, 2** odpowiadających poszczególnym funkcjom menu. Należy podać numer pierwszego artykułu i zatwierdzić klawiszem [GOT] a następnie podać numer ostatniego artykułu z interesującego nas zakresu i zatwierdzić klawiszem [GOT]. Kasa wyświetli komunikat *Czekaj...*, a następnie wydrukuje raport.









UWAGA! Numer początkowy i końcowy są to numery PLU zaprogramowanych w kasie towarów!

Raport Opakowań Zwrotnych Czytający – obrót wszystkich opakowań

Raport Opakowań Zwrotnych Czytający - obrót wszystkich opakowań jest raportem, który zawiera łączny obrót opakowań od ostatniego Raportu Opakowań Zwrotnych Zerującego do chwili wykonania raportu w rozbiciu na poszczególne opakowania. Jest to raport нефискалны, może być drukowany wielokrotnie i służy do celów statystycznych. Raport ten nie zeruje liczników sprzedaży opakowań.

W poniższej tabeli przedstawiono procedurę wykonania Raportu Opakowań Zwrotnych Czytającego - obrót wszystkich opakowań.

PROCEDURA	KLAWISZE DO NACIŚNIĘCIA	KOMUNIKATY WYŚWIETLACZA
Włączenie kasy/logowanie do <i>MENU GŁÓWNE</i>		<< MENU GŁÓWNE >> 1)Sprzedaż







Wybór opcji <i>RAPORTY CZYTAJĄCE</i>	 lub 	<<MENU GŁÓWNE>> 2)Rap. czytające
Zatwierdzenie wyboru		<<RAP. CZYTAJĄCE>> 1)Rap. okresowe
Wybór opcji <i>SPRZEDAŻ OPAKOWAŃ</i>	 lub 	<<RAP. CZYTAJĄCE>> 6)Sprz.Opakowań
Zatwierdzenie wyboru		<< Sprz.Opakowań>> 1)Wszystkie opak.
Wybór opcji <i>WSZYSTKIE OPAKOWANIA</i>	 lub 	<< Sprz.Opakowań>> 1)Wszystkie opak.
Zatwierdzenie wyboru		Czekaj...









Powyższą procedurę można również wykonać za pomocą odnośników numerycznych. Aby przejść do Raportu Opakowań Zwrotnych Czytającego - obrót wszystkich opakowań w menu głównym należy wpisać sekwencję znaków **2, 6, 1** odpowiadających poszczególnym funkcjom menu. Kasa wyświetli komunikat *Czekaj...* a następnie wydrukuje raport.

Raport Opakowań Zwrotnych Czytający – obrót wybranych opakowań

Raport Opakowań Zwrotnych Czytający - obrót wybranych opakowań jest raportem, który zawiera obrót wybranych opakowań od ostatniego Raportu Opakowań Zwrotnych Zerującego do chwili wykonania raportu w rozbiciu na poszczególne opakowania. Jest to raport нефискалны, może być drukowany wielokrotnie i służy do celów statystycznych. Raport ten nie zeruje liczników sprzedaży opakowań.

W poniższej tabeli przedstawiono procedurę wykonania Raportu Opakowań Zwrotnych Czytającego - obrót wybranych opakowań.

PROCEDURA	KLAWISZE DO NACIŚNIĘCIA	KOMUNIKATY WYŚWIETLACZA
Włączenie kasy/logowanie do <i>MENU GŁÓWNE</i>		<< MENU GŁÓWNE >> 1)Sprzedaż
Wybór opcji <i>RAPORTY CZYTAJĄCE</i>	 lub 	<<MENU GŁÓWNE>> 2)Rap. czytające
Zatwierdzenie wyboru		<<RAP. CZYTAJĄCE>> 1)Rap. okresowe
Wybór opcji <i>SPRZEDAŻ OPAKOWAŃ</i>	 lub 	<<RAP. CZYTAJĄCE>> 6)Sprz.Opakowań
Zatwierdzenie wyboru		<< Sprz.Opakowań>> 1)Wszystkie opak.

Wybór opcji ZAKRES KODÓW	 lub 	<< Sprz.Opakowań>> 2) Zakres kodów
Zatwierdzenie wyboru		Od: 1
Wpisanie numeru pierwszego opakowania dla raportu i zatwierdzenie wyboru	 	Od: 1 Do: 200
Wpisanie numeru końcowego opakowania dla raportu	 	Od: 1 Do: 10
Zatwierdzenie wyboru		Czekaj...









Powyższą procedurę można również wykonać za pomocą odnośników numerycznych. Aby przejść do Raportu Opakowań Zwrotnych Czytającego - obrót wybranych opakowań w menu głównym należy wpisać sekwencję znaków **2, 6, 2** odpowiadających poszczególnym funkcjom menu. Należy podać numer pierwszego opakowania i zatwierdzić klawiszem [GOT] a następnie podać numer ostatniego opakowania z interesującego nas zakresu i zatwierdzić klawiszem [GOT]. Kasa wyświetli komunikat *Czekaj...* a następnie wydrukuje raport.

UWAGA! Numer początkowy i końcowy są to numery opakowań wprowadzone podczas programowania opakowań z zakresu 1-200.

Raport Zaprogramowanych Towarów – wszystkich towarów

Raport Zaprogramowanych Towarów – wszystkich towarów jest raportem, który drukuje zaprogramowane w bazie towarowej artykuły wraz ze szczegółowymi informacjami takimi jak cena, numer PLU, kod kreskowy, przypisanym opakowaniu zwrotnym i stawce VAT do artykułu. Jest to raport niefiskalny, może być drukowany wielokrotnie i służy do celów informacyjnych.

W poniższej tabeli przedstawiono procedurę wykonania Raportu Zaprogramowanych Towarów – wszystkich towarów.

PROCEDURA	KLAWISZE DO NACIŚNIĘCIA	KOMUNIKATY WYŚWIETLACZA
Włączenie kasy/logowanie do MENU GŁÓWNE		<< MENU GŁÓWNE >> 1) Sprzedaż
Wybór opcji RAPORTY CZYTAJĄCE	 lub 	<<MENU GŁÓWNE>> 2) Rap. czytające
Zatwierdzenie wyboru		<<RAP. CZYTAJĄCE>> 1) Rap. okresowe
Wybór opcji ZAPROGRAMOWANYCH TOWARÓW i zatwierdzenie	 lub  	<< Zaprog.towarów>> 1) Wszystkie tow.
Wybór opcji WSZYSTKIE TOWARY	 lub 	<< Zaprog.towarów>> 1) Wszystkie tow.















Zatwierdzenie wyboru		Czekaj ...
----------------------	---	-------------------

Powyższą procedurę można również wykonać za pomocą odnośników numerycznych. Aby przejść do Raportu Zaprogramowanych Towarów – wszystkich towarów w menu głównym należy wpisać sekwencję znaków **2, 7, 1** odpowiadających poszczególnym funkcjom menu. Kasa wyświetli komunikat *Czekaj...* a następnie wydrukuje raport.

Raport Zaprogramowanych Towarów – wybranych towarów

Raport Zaprogramowanych Towarów – wybranych towarów jest raportem, który drukuje wybrane zaprogramowane w bazie towarowej artykuły wraz ze szczegółowymi informacjami takimi jak cena, numer PLU, kod kreskowy, przypisanym opakowaniu zwrotnym i stawce VAT do artykułu. Jest to raport нефискалны, może być drukowany wielokrotnie i służy do celów informacyjnych.

W poniższej tabeli przedstawiono procedurę wykonania Raportu Zaprogramowanych Towarów – wybranych towarów.











PROCEDURA	KLAWISZE DO NACIŚNIĘCIA	KOMUNIKATY WYŚWIETLACZA
Włączenie kasy/logowanie do MENU GŁÓWNE		<< MENU GŁÓWNE >> 1) Sprzedaż
Wybór opcji RAPORTY CZYTAJĄCE	 lub 	<<MENU GŁÓWNE>> 2) Rap. czytające
Zatwierdzenie wyboru		<<RAP. CZYTAJĄCE>> 1) Rap. okresowe
Wybór opcji ZAPROGRAMOWANYCH TOWARÓW	 lub 	<<RAP. CZYTAJĄCE>> 7) Zaprog. Towarów
Zatwierdzenie wyboru		<< Zaprog.towarów >> 1) Wszystkie tow.
Wybór opcji ZAKRES KODÓW	 lub 	<< Zaprog.towarów>> 2) Zakres kodów
Zatwierdzenie wyboru		Od: 1
Wpisanie numeru pierwszego artykułu dla raportu i zatwierdzenie wyboru	 	Od: 1 Do: 2600
Wpisanie numeru końcowego artykułu dla raportu	 	Od: 1 Do: 10
Zatwierdzenie wyboru		Czekaj...

Powyższą procedurę można również wykonać za pomocą odnośników numerycznych. Aby przejść do Raportu Zaprogramowanych Towarów – wybranych towarów w menu głównym należy wpisać sekwencję znaków **2, 7, 2** odpowiadających poszczególnym funkcjom menu. Należy podać numer pierwszego zaprogramowanego towaru i zatwierdzić klawiszem [GOT] a następnie podać numer ostatniego zaprogramowanego towaru z interesującego nas zakresu i zatwierdzić klawiszem [GOT]. Kasa wyświetli komunikat *Czekaj...* a następnie wydrukuje raport.

Raport Zaprogramowanych Opakowań Zwrotnych – wszystkich opakowań

Raport Zaprogramowanych Opakowań Zwrotnych – wszystkich opakowań jest raportem, który drukuje zaprogramowane w bazie opakowania wraz ze szczegółowymi informacjami takimi jak cena, numer. Jest to raport niefiskalny, może być drukowany wielokrotnie i służy do celów informacyjnych.

W poniższej tabeli przedstawiono procedurę wykonania Raportu Zaprogramowanych Opakowań Zwrotnych – wszystkich opakowań.















PROCEDURA	KLAWISZE DO NACIŚNIĘCIA	KOMUNIKATY WYŚWIETLACZA
Włączenie kasy/logowanie do <i>MENU GŁÓWNE</i>		<< MENU GŁÓWNE >> 1) Sprzedaż
Wybór opcji <i>RAPORTY CZYTAJĄCE</i>	 lub 	<<MENU GŁÓWNE>> 2)Rap. czytające
Zatwierdzenie wyboru		<<RAP. CZYTAJĄCE>> 1)Rap. okresowe
Wybór opcji <i>ZAPROGRAMOWANYCH OPAKOWAŃ</i>	 lub 	<<RAP. CZYTAJĄCE>> 8)Zaprog.Opakowań
Zatwierdzenie wyboru		<< Zaprog.Opakowań>> 1)Wszystkie opak.
Wybór opcji <i>WSZYSTKIE OPAKOWANIA</i>	 lub 	<< Zaprog.Opakowań>> 1)Wszystkie opak.
Zatwierdzenie wyboru		Czekaj ...

Powyższą procedurę można również wykonać za pomocą odnośników numerycznych. Aby przejść do Raportu Zaprogramowanych Opakowań Zwrotnych – wszystkich opakowań w menu głównym należy wpisać sekwencję znaków **2, 8, 1** odpowiadających poszczególnym funkcjom menu. Kasa wyświetli komunikat *Czekaj...* a następnie wydrukuje raport.

Raport Zaprogramowanych Opakowań Zwrotnych – wybranych opakowań

Raport Zaprogramowanych Opakowań Zwrotnych - wybranych opakowań jest raportem, który drukuje wybrane zaprogramowane w bazie towarowej opakowania wraz ze szczegółowymi informacjami takimi jak cena, numer. Jest to raport niefiskalny, może być drukowany wielokrotnie i służy do celów informacyjnych.

W poniższej tabeli przedstawiono procedurę wykonania Raportu Zaprogramowanych Opakowań Zwrotnych – wybranych opakowań.







PROCEDURA	KLAWISZE DO NACIŚNIĘCIA	KOMUNIKATY WYŚWIETLACZA
Włączenie kasy/logowanie do MENU GŁÓWNE		<< MENU GŁÓWNE >> 1) Sprzedaż
Wybór opcji RAPORTY CZYTAJĄCE	 lub 	<<MENU GŁÓWNE>> 2) Rap. czytające
Zatwierdzenie wyboru		<<RAP. CZYTAJĄCE>> 1) Rap. okresowe
Wybór opcji ZAPROGRAMOWANYCH OPAKOWAŃ	 lub 	<<RAP. CZYTAJĄCE>> 8) Zaprog. Opakowań
Zatwierdzenie wyboru		<<Zaprog. Opakowań 1) Wszystkie opak.
Wybór opcji ZAKRES KODÓW	 lub 	<<Zaprog. Opakowań 2) Zakres kodów
Zatwierdzenie wyboru		Od: 1
Wpisanie numeru pierwszego opakowania dla raportu i zatwierdzenie wyboru	 	Od: 1 Do: 200
Wpisanie numeru końcowego opakowania dla raportu	 	Od: 1 Do: 10
Zatwierdzenie wyboru		Czekaj...

Powyższą procedurę można również wykonać za pomocą odnośników numerycznych. Aby przejść do Raportu Zaprogramowanych Opakowań Zwrotnych –wybranych opakowań w menu głównym należy wpisać sekwencję znaków **2, 8, 2** odpowiadających poszczególnym funkcjom menu. Należy podać numer pierwszego zaprogramowanego opakowania i zatwierdzić klawiszem [GOT] a następnie podać numer ostatniego zaprogramowanego opakowania z interesującego nas zakresu i zatwierdzić klawiszem [GOT]. Kasa wyświetli komunikat *Czekaj...* a następnie wydrukuje raport.

Raport Opisów Stałych

Raport Opisów Stałych drukuje wszystkie możliwe komunikaty, jakie mogą pojawić się na wyświetlaczu lub mogą zostać wydrukowane na drukarce.

W poniższej tabeli przedstawiono procedurę wykonania Raportu Opisów Stałych.

PROCEDURA	KLAWISZE DO NACIŚNIĘCIA	KOMUNIKATY WYŚWIETLACZA
Włączenie kasy/logowanie do <i>MENU GŁÓWNE</i>		<< MENU GŁÓWNE >> 1)Sprzedaż
Wybór opcji <i>RAPORTY CZYTAJĄCE</i>	 lub 	<<MENU GŁÓWNE>> 2)Rap. czytające
Zatwierdzenie wyboru		<<RAP. CZYTAJĄCE>> 1)Rap. okresowe
Wybór opcji <i>OPISÓW STAŁYCH</i>	 lub 	<<RAP. CZYTAJĄCE>> 9)Opisów Stałych
Zatwierdzenie wyboru		Czekaj...

Powyższą procedurę można również wykonać za pomocą odnośników numerycznych. Aby przejść do Raportu Opisów Stałych w menu głównym należy wpisać sekwencję znaków **2, 9** odpowiadających poszczególnym funkcjom menu. Kasa wyświetli komunikat *Czekaj...* a następnie wydrukuje raport.

RAPORTY ZERUJĄCE

Raporty zerujące są to raporty, których wykonanie zeruje liczniki. Wykonanie Raportu Fiskalnego Dobowego zeruje liczniki sprzedaży Raportu Fiskalnego Dobowego, ale również liczniki w Raporcie Stanu Kasy, Raporcie Godzinowym, Raporcie Kasjerów. Dlatego też rozliczenie kasjerów powinno odbyć się przed wykonaniem Raportu Fiskalnego Dobowego. Raport Opakowań Zwrotnych Zerujący, Raport Sprzedanych Towarów Zerujący i Raport Kasjerów Zerujący zerują liczniki tylko we własnej grupie, czyli Raport Sprzedanych Towarów zeruje tylko liczniki sprzedaży towarów itp.. Poniżej przedstawiono strukturę raportów zerujących.

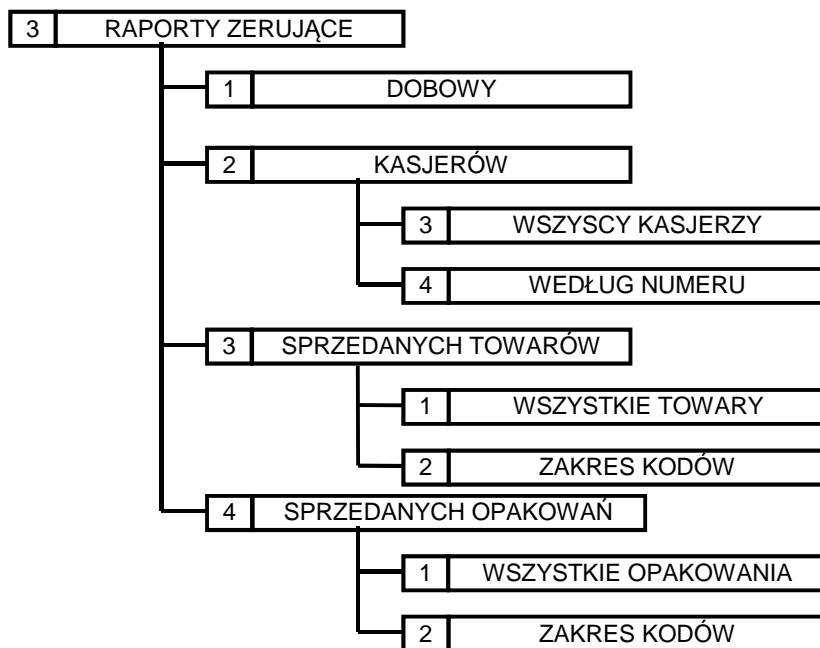

Raport Fiskalny Dobowy

Raport Fiskalny Dobowy jest raportem, który zawiera całodzienny utarg rozbity na poszczególne stawki podatku od towarów i usług. Należy wykonywać **zawsze**, gdy odbywała się rejestracja sprzedaży na kasie w danym dniu. Raport jest obowiązkowy i należy go wykonać na koniec dnia lub nie później niż w dniu następnym przed pierwszą sprzedażą.







Kasa fiskalna podczas wykonywania Raportu Fiskalnego Dobowego prosi o potwierdzenie poprawności daty, to znaczy prosi o potwierdzenie, że data systemowa kasy jest zgodna z datą rzeczywistą. W przypadku stwierdzenia niepoprawności daty należy skontaktować się z autoryzowanym serwisem.

UWAGA! *W przypadku zatwierdzenia przez obsługującego kasę błędnej daty i zapisania jej do pamięci fiskalnej, nie będzie uwzględniana 5-letnia gwarancja na pamięć fiskalną!*

Przed wykonaniem raportów upewnij się, że w kasie jest wystarczająca ilość papieru oraz czy akumulator jest naładowany. Zaleca się na kilka minut przed wykonaniem Raportu Fiskalnego Dobowego podłączyć kasę poprzez zasilacz do sieci elektrycznej, aby akumulator zaczął się ładować i wówczas należy wykonać raport.

W poniższej tabeli przedstawiono procedurę wykonania Raportu Fiskalnego Dobowego.

PROCEDURA	KLAWISZE DO NACIŚNIĘCIA	KOMUNIKATY WYŚWIETLACZA
Włączenie kasy/logowanie do <i>MENU GŁÓWNE</i>		<< MENU GŁÓWNE >> 1) Sprzedaż











Wybór opcji <i>RAPORTY ZERUJĄCE</i>	 lub 	<<MENU GŁÓWNE>> 3)Rap.zerujące
Zatwierdzenie wyboru		<<RAP. ZERUJĄCE>> 1)Dobowy
Wybór <i>DOBOWY</i> i zatwierdzenie wyboru	 lub  	DATA:23-09-2012 0=Zapis C=Wyjdz
Zatwierdzenie poprawnej daty		Czekaj...

Procedurę wykonywania Raportu Fiskalnego Dobowego można również wykonać za pomocą odnośników numerycznych. Aby przejść do Raportu Fiskalnego Dobowego będąc w menu głównym należy wpisać sekwencję znaków **3, 1** odpowiadających poszczególnym funkcjom menu. Kasa wyświetli datę systemową i poprosi o jej potwierdzenie. Jeżeli data wyświetlona przez kasę jest poprawna należy zatwierdzić ją klawiszem [0], jeżeli jest błędna należy wcisnąć klawisz [C] i skontaktować się z autoryzowanym serwisem.

Raport Kasjerów Zerujący – obrót wszystkich kasjerów

Raport Kasjerów Zerujący - obrót wszystkich kasjerów jest raportem, który zawiera łączny obrót wszystkich kasjerów od ostatniego Raportu Dobowego lub ostatniego Raportu Kasjerów Zerującego. Jest to raport niefiskalny, nie ma obowiązku jego wykonywania. Raport ten zeruje liczniki sprzedaży kasjerów.

W poniższej tabeli przedstawiono procedurę wykonania Raportu Kasjerów Zerującego – obrót wszystkich kasjerów.













PROCEDURA	KLAWISZE DO NACIŚNIĘCIA	KOMUNIKATY WYŚWIETLACZA
Włączenie kasy/logowanie do <i>MENU GŁÓWNE</i>		<< MENU GŁÓWNE >> 1)Sprzedaż
Wybór opcji <i>RAPORTY ZERUJĄCE</i>	 lub 	<<MENU GŁÓWNE>> 3)Rap. zerujące
Zatwierdzenie wyboru		<<RAP. ZERUJĄCE>> 1)Dobowy
Wybór opcji <i>KASJERÓW</i>	 lub 	<<RAP. CZYTAJĄCE>> 2)Kasjerów
Zatwierdzenie wyboru		<< Kasjerów >> 1)Wszyscy kasj.
Wybór opcji <i>WSZYSCY KASJERZY</i>	 lub 	<< Kasjerów >> 1)Wszyscy kasj.
Zatwierdzenie wyboru		Czekaj ...

Powyższą procedurę można również wykonać za pomocą odnośników numerycznych. Aby przejść do Raportu Kasjerów Zerującego – obrót wszystkich kasjerów będąc w menu głównym należy wpisać sekwencję znaków **3, 2, 1** odpowiadających poszczególnym funkcjom menu. Kasa wyświetli komunikat *Czekaj...* a następnie wydrukuje raport.

Raport Kasjerów Zerujący – obrót wybranego kasjera

Raport Kasjerów Zerujący – obrót wybranego kasjera jest raportem, który zawiera łączny obrót wybranego kasjera od ostatniego Raportu Dobowego lub ostatniego Raportu Zerującego Kasjerów, w rozbiciu na poszczególnych kasjerów lub Raportu Kasjerów Zerującego dla danego kasjera. Jest to raport niefiskalny, nie ma obowiązku jego wykonywania. Raport ten zeruje liczniki sprzedaży wybranego kasjera.

W poniższej tabeli przedstawiono procedurę wykonania Raportu Kasjerów Zerującego – obrót wybranego kasjera.







PROCEDURA	KLAWISZE DO NACIŚNIĘCIA	KOMUNIKATY WYŚWIETLACZA
Włączenie kasy/logowanie do <i>MENU GŁÓWNE</i>		<< MENU GŁÓWNE >> 1)Sprzedaż
Wybór opcji <i>RAPORTY ZERUJĄCE</i>	 lub 	<<MENU GŁÓWNE>> 3)Rap. zerujące
Zatwierdzenie wyboru		<<RAP. ZERUJĄCE>> 1)Dobowy
Wybór opcji <i>KASJERÓW</i>	 lub 	<<RAP. ZERUJĄCE>> 2)Kasjerów
Zatwierdzenie wyboru		<< Kasjerów >> 1)Wszyscy kasj.
Wybór opcji <i>WEDŁUG NUMERU</i>	 lub 	<< Kasjerów >> 2)Wg numeru
Zatwierdzenie wyboru		Kasjer numer:0
Podanie numeru kasjera, którego ma dotyczyć raport np. 3		Kasjer numer:3
Zatwierdzenie wprowadzonej wartości		Czekaj...

Powyższą procedurę można również wykonać za pomocą odnośników numerycznych. Aby przejść do Raportu Kasjerów Zerującego – obrót wybranego kasjera będąc w menu głównym należy wpisać sekwencję znaków **3, 2, 2** odpowiadających poszczególnym funkcjom menu. Następnie należy podać numer kasjera, dla którego chcemy wykonać raport i zatwierdzić klawiszem [GOT]. Kasa wyświetli komunikat *Czekaj...* a następnie wydrukuje raport.

Raport Sprzedanych Towarów Zerujący – obrót wszystkich towarów

Raport Sprzedanych Towarów Zerujący – obrót wszystkich towarów jest raportem, który zawiera obrót towarów od ostatniego Raportu Sprzedaży Towarów Zerującego do chwili wykonania raportu w rozbiciu na poszczególne artykuły. Jest to raport niefiskalny, nie ma obowiązku jego wykonywania. Raport ten zeruje liczniki sprzedaży towarów.

W poniższej tabeli przedstawiono procedurę wykonania Raportu Sprzedanych Towarów Zerującego – obrót wszystkich towarów.

PROCEDURA	KLAWISZE DO NACIŚNIĘCIA	KOMUNIKATY WYŚWIETLACZA
Włączenie kasy/logowanie do <i>MENU GŁÓWNE</i>		<< MENU GŁÓWNE >> 1)Sprzedaż
Wybór opcji <i>RAPORTY ZERUJĄCE</i>	 lub 	<<MENU GŁÓWNE>> 3)Rap. zerujące
Zatwierdzenie wyboru		<<RAP. ZERUJĄCE>> 1)Dobowy
Wybór opcji <i>SPRZEDAŻ TOWARÓW</i>	 lub 	<<RAP. ZERUJĄCE>> 3)Sprz.Towarów
Zatwierdzenie wyboru		<< Spr.towarów>> 1)Wszystkie tow.
Wybór opcji <i>WSZYSTKIE TOWARY</i>	 lub 	<< Spr.towarów>> 1)Wszystkie tow.
Zatwierdzenie wyboru		Czekaj...















Powyższą procedurę można również wykonać za pomocą odnośników numerycznych. Aby przejść do Raportu Sprzedanych Towarów Zerującego – obrót wszystkich towarów w menu głównym należy wpisać sekwencję znaków 3, 3, 1 odpowiadających poszczególnym funkcjom menu. Kasa wyświetli komunikat *Czekaj...* a następnie wydrukuje raport.

Raport Sprzedanych Towarów Zerujący – obrót wybranych towarów

Raport Sprzedanych Towarów Zerujący – obrót wybranych towarów jest raportem, który zawiera obrót wybranych towarów od ostatniego Raportu Sprzedanych Towarów Zerującego do chwili wykonania raportu, w rozbiciu na poszczególne artykuły. Jest to raport niefiskalny, nie ma obowiązku jego wykonywania. Raport ten zeruje liczniki sprzedaży wybranych towarów.

W poniższej tabeli przedstawiono procedurę wykonania Raportu Sprzedanych Towarów Zerującego – obrót wybranych towarów.

PROCEDURA	KLAWISZE DO NACIŚNIĘCIA	KOMUNIKATY WYŚWIETLACZA
Włączenie kasy/logowanie do <i>MENU GŁÓWNE</i>		<< MENU GŁÓWNE >> 1)Sprzedaż

Wybór opcji <i>RAPORTY ZERUJĄCE</i>	 lub 	<<MENU GŁÓWNE>> 3)Rap. zerujące
Zatwierdzenie wyboru		<<RAP. ZERUJĄCE>> 1)Dobowy
Wybór opcji <i>SPRZEDAŻ TOWARÓW</i>	 lub 	<<RAP. ZERUJĄCE>> 3)Sprz.Towarów
Zatwierdzenie wyboru		<< Sprz.towarów>> 1)Wszystkie tow.
Wybór opcji <i>ZAKRES KODÓW</i>	 lub 	<< Sprz.towarów>> 2) Zakres kodów
Zatwierdzenie wyboru		Od: 1
Wpisanie numeru pierwszego artykułu dla raportu i zatwierdzenie wyboru	 	Od: 1 Do:2600
Wpisanie numeru końcowego artykułu dla raportu	 	Od:1 Do:10
Zatwierdzenie wyboru		Czekaj...

Powyższą procedurę można również wykonać za pomocą odnośników numerycznych. Aby przejść do Raportu Sprzedanych Towarów Zerującego – obrót wybranych towarów w menu głównym należy wpisać sekwencję znaków **3, 3, 2** odpowiadających poszczególnym funkcjom menu. Należy podać numer pierwszego artykułu i zatwierdzić klawiszem [GOT] a następnie podać numer ostatniego artykułu z interesującego nas zakresu i zatwierdzić klawiszem [GOT]. Kasa wyświetli komunikat *Czekaj...* a następnie wydrukuje raport.









UWAGA! Numer początkowy i końcowy są to numery PLU zaprogramowanych w kasie towarów!

Raport Opakowań Zwrotnych Zerujący – obrót wszystkich opakowań

Raport Opakowań Zwrotnych Zerujący - obrót wszystkich opakowań jest raportem, który zawiera łączny obrót opakowań od ostatniego Raportu Opakowań Zwrotnych Zerującego do chwili wykonania raportu w rozbiu na poszczególne opakowania. Jest to raport нефискалны, nie ma obowiązku jego wykonywania. Raport ten zeruje liczniki sprzedaży opakowań.

W poniższej tabeli przedstawiono procedurę wykonania Raportu Opakowań Zwrotnych Zerującego – obrót wszystkich opakowań.

PROCEDURA	KLAWISZE DO NACIŚNIĘCIA	KOMUNIKATY WYŚWIETLACZA
Włączenie kasy/logowanie do <i>MENU GŁÓWNE</i>		<< MENU GŁÓWNE >> 1)Sprzedaż







Wybór opcji <i>RAPORTY ZERUJĄCE</i>	 lub 	<<MENU GŁÓWNE>> 3)Rap. zerujące
Zatwierdzenie wyboru		<<RAP. ZERUJĄCE>> 1)Dobowy
Wybór opcji <i>SPRZEDAŻ OPAKOWAŃ</i>	 lub 	<<RAP. ZERUJĄCE>> 4)Sprz.Opakowań
Zatwierdzenie wyboru		<< Sprz.Opakowań>> 1)Wszystkie opak.
Wybór opcji <i>WSZYSTKIE OPAKOWANIA</i>	 lub 	<< Sprz.Opakowań >> 1)Wszystkie opak.
Zatwierdzenie wyboru		Czekaj...

Powyższą procedurę można również wykonać za pomocą odnośników numerycznych. Aby przejść do Raportu Opakowań Zwrotnych Zerującego - obrót wszystkich opakowań w menu głównym należy wpisać sekwencję znaków **3, 4, 1** odpowiadających poszczególnym funkcjom menu. Kasa wyświetli komunikat *Czekaj...* a następnie wydrukuje raport.

Raport Opakowań Zwrotnych Zerujący – obrót wybranych opakowań

Raport Opakowań Zwrotnych Zerujący - obrót wybranych opakowań jest raportem, który zawiera obrót wybranych opakowań od ostatniego Raportu Opakowań Zwrotnych Zerującego do chwili wykonania raportu w rozbiu na poszczególne opakowania. Jest to raport нефискалны, nie ma obowiązku jego wykonywania. Raport ten zeruje liczniki sprzedaży opakowań.

W poniższej tabeli przedstawiono procedurę wykonania Raportu Opakowań Zwrotnych Zerującego – obrót wybranych opakowań.

PROCEDURA	KLAWISZE DO NACIŚNIĘCIA	KOMUNIKATY WYŚWIETLACZA
Włączenie kasy/logowanie do <i>MENU GŁÓWNE</i>		<< MENU GŁÓWNE >> 1)Sprzedaż
Wybór opcji <i>RAPORTY ZERUJĄCE</i>	 lub 	<<MENU GŁÓWNE>> 3)Rap. zerujące
Zatwierdzenie wyboru		<<RAP. ZERUJĄCE>> 1)Dobowy
Wybór opcji <i>SPRZEDAŻ OPAKOWAŃ</i>	 lub 	<<RAP. ZERUJĄCE>> 4)Sprz.Opakowań
Zatwierdzenie wyboru		<< Sprz.Opakowań>> 1)Wszystkie opak.

Wybór opcji ZAKRES KODÓW	↓ lub ↑	<< Sprz.Opakowań>> 2) Zakres kodów
Zatwierdzenie wyboru	G O T SZUFLADA	Od: 1
Wpisanie numeru pierwszego opakowania dla raportu i zatwierdzenie wyboru	1 G O T SZUFLADA	Od: 1 Do: 200
Wpisanie numeru końcowego opakowania dla raportu	1 0	Od: 1 Do: 10
Zatwierdzenie wyboru	G O T SZUFLADA	Czekaj...

Powyższą procedurę można również wykonać za pomocą odnośników numerycznych. Aby przejść do Raportu Opakowań Zwrotnych Zerującego - obrót wybranych opakowań w menu głównym należy wpisać sekwencję znaków **3, 4, 2** odpowiadających poszczególnym funkcjom menu. Należy podać numer pierwszego opakowania i zatwierdzić klawiszem [GOT] a następnie podać numer ostatniego opakowania z interesującego nas zakresu i zatwierdzić klawiszem [GOT]. Kasa wyświetli komunikat *Czekaj...* i wydrukuje raport.





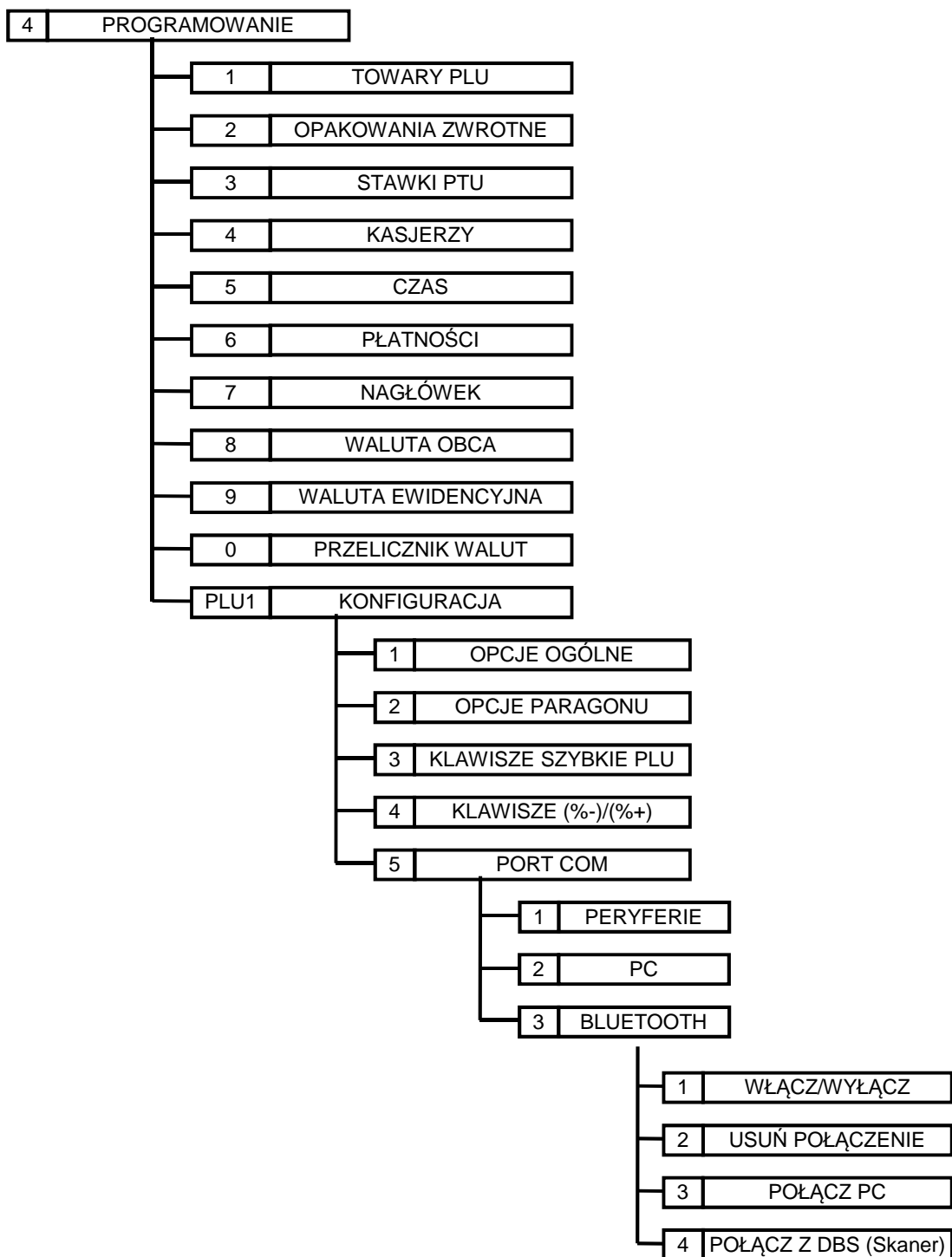

UWAGA! Numer początkowy i końcowy są to numery opakowań wprowadzone podczas programowania opakowań z zakresu 1-200.

PROGRAMOWANIE

W opcjach programowania można ustawić wszystkie możliwe do konfiguracji parametry kasy, łącznie z programowaniem baz. Poniżej przedstawiono drzewo funkcji programowania.



W trybie programowania niektóre klawisze mają dodatkową funkcję.

Klawisz	Funkcja dodatkowa
	- w trybie wpisywania nazwy naciśnięcie klawisza usuwa znak znajdujący się po lewej stronie kursora, - w trybie podawania numeru PLU, numeru opakowania naciśnięcie klawisza powoduje przejście do pierwszego niezaprogramowanego numeru PLU, numeru opakowania,
	- w trybie wpisywania nazwy naciśnięcie klawisza powoduje przesunięcie kursora w prawo o jeden znak, - w trybie podawania numeru PLU, numeru opakowania naciśnięcie klawisza powoduje przejście do następnego zaprogramowanego numeru PLU, numeru opakowania,
	- w trybie wpisywania nazwy naciśnięcie klawisza powoduje przesunięcie kursora w lewo o jeden znak, - w trybie podawania numeru PLU, numeru opakowania naciśnięcie klawisza powoduje przejście do poprzedniego zaprogramowanego numeru PLU, numeru opakowania,
	- trybie wpisywania nazwy cofa kursor na początek linii, - w trybie programowania baz przed rozpoczęciem edycji pola usuwa zaprogramowany rekord PLU,
	- w trybie wpisywania nazw (towarów, opakowań, kasjerów, nagłówka, NIP-u) przełącza klawiaturę numeryczna na alfanumeryczną,
	- w trybie wpisywania nazw (towarów, opakowań, kasjerów, nagłówka, NIP-u) przełącza klawiaturę alfanumeryczna na numeryczną,
	- w trybie wpisywania nazw (towarów, opakowań, kasjerów, nagłówka, NIP-u) zmienia wielkie znaki alfanumeryczna na małe i odwrotnie,

Klawisze numeryczne w trybie wpisywania nazw działają na takiej samej zasadzie jak w telefonie komórkowym, to znaczy, że wielokrotność naciśnięcia jednego klawisza powoduje wywołanie innego znaku alfanumerycznego. Poniżej przedstawiono układ znaków alfanumerycznych na klawiaturze.

.,-N!@7	ABCAĆ8	DEFĘ8		
GHI4	JKLŁ5	MNOŃÓ6		
PQRSś1	TUV2	WXYZźż3		
^*=:/?0		□ . #”&%\		

Programowanie towaru PLU







Kasa MALUCH E.KO posiada możliwość zaprogramowania maksymalnie 2600 towarów. Każdy zaprogramowany towar musi posiadać numer PLU, nazwę oraz stawkę VAT, aby można było dokonać rejestracji sprzedaży tego artykułu. Dodatkowo do danego towaru można zaprogramować kod kreskowy 1, kod kreskowy 2, cenę, typ ceny i opakowanie.

W poniższej tabeli przedstawiono parametry pojedynczego rekordu PLU.

PARAMETR	OPIS PARAMETRU
Numer PLU	- dowolny numer z zakresu 1-2600 nadawany przez użytkownika tak zwany PLU, - nie może się powtarzać w bazie towarowej,

Kod kreskowy 1	<ul style="list-style-type: none"> - kod kreskowy przypisany do artykułu, - służy do identyfikacji artykułu przy sprzedaży za pomocą skanera kodów kreskowych, - może zawierać maksymalnie 13 znaków numerycznych, - może pozostać niezaprogramowany,
Nazwa	<ul style="list-style-type: none"> - nazwa pozwalająca zidentyfikować artykuł o maksymalnej długości 30 znaków, - wprowadzana jest tylko i wyłącznie w postaci wielkich liter, - może składać się z dowolnych znaków, które są możliwe do zaprogramowania, - weryfikacja nazwy odbywa się dla zamków alfanumerycznych języka polskiego ze znakami kropki, przecinka i kresek ukośnych, pozostałe znaki podczas weryfikacji są traktowane, jako nieznaczące i są pomijane podczas weryfikacji, - nie może się powtarzać w bazie towarowej, - nie może się składać tylko ze znaków specjalnych z wyłączeniem [., [], [/], [\].
Stawka PTU	- stawka podatku VAT naliczana dla danego towaru lub usługi,
Cena	<ul style="list-style-type: none"> - cena brutto towaru lub usługi, - maksymalna cena może wynosić 9999999,99,
Typ ceny	<ul style="list-style-type: none"> - cena otwarta oznacza, że w trakcie sprzedaży można podać dowolną cenę, pomimo, że towar ma cenę zaprogramowaną, - sztywna oznacza, że w trakcie sprzedaży nie można wprowadzić innej ceny niż ta, która jest zaprogramowana dla artykułu, - otwarta SICS oznacza, że w trakcie sprzedaży można podać dowolną cenę, pomimo, że towar ma cenę zaprogramowaną. Gdy artykuł z ceną SICS będzie pierwszy na paragonie kasa po wyborze artykułu automatycznie zakończy paragon. W przypadku, gdy artykuł z ceną SICS będzie, jako kolejny na paragonie kasa nie kończy automatycznie paragonu, - zamknięta SICS oznacza, że w trakcie sprzedaży nie można wprowadzić innej ceny niż ta, która jest zaprogramowana dla artykułu. Gdy artykuł z ceną SICS będzie pierwszy na paragonie kasa po wyborze artykułu automatycznie zakończy paragon. W przypadku, gdy artykuł z ceną SICS będzie, jako kolejny na paragonie kasa nie kończy automatycznie paragonu,
Opakowanie	- do artykułu można przypisać dowolne opakowanie zwrotne z bazy opakowań, które będzie automatycznie się sprzedawało wraz ze sprzedażą danego artykułu,
Kod kreskowy 2	<ul style="list-style-type: none"> - kod kreskowy przypisany do artykułu, - służy do identyfikacji artykułu przy sprzedaży za pomocą skanera kodów kreskowych, - może zawierać maksymalnie 15 znaków numerycznych, - może pozostać niezaprogramowany,

W poniższej tabeli przedstawiono procedurę programowania bazy towarowej.

PROCEDURA	KLAWISZE DO NACIŚNIĘCIA	KOMUNIKATY WYŚWIETLACZA
Włączenie kasy/logowanie do MENU GŁÓWNE		<< MENU GŁÓWNE >> 1) Sprzedaż
Wybór opcji PROGRAMOWANIE	 lub 	<< MENU GŁÓWNE >> 4) Programowanie
Zatwierdzenie wyboru		< PROGRAMOWANIE > 1) Towary PLU
Wybór opcji TOWARY PLU i zatwierdzenie wyboru	 lub  	Numer PLU: 1
W przypadku, gdy w kasie jest zaprogramowany już jakiś towar to kasa wyświetli okno z zaprogramowanym artykułem. Aby wybrać pierwszy wolny numer PLU należy nacisnąć klawisz [PLU]		Numer PLU: 1

Wpisanie numeru programowanego artykułu i zatwierdzenie wyboru		Numer PLU: 2
Wejście do programowania artykułu numer 2		Kod kreskowy 1: 0
Sczytanie skanerem lub podanie z klawiatury kodu kreskowego 1 i zatwierdzenie	Należy sczytać kod kreskowy lub wpisać kod i nacisnąć	Nazwa:
Wpisanie nazwy MLEKO	Nazwę należy wpisać przy pomocy klawiszy numerycznych, które działają na identycznej zasadzie jak w telefonie komórkowym	Nazwa: MLEKO
Zatwierdzenie nazwy towaru		Stawka PTU: 23% A
Wybór odpowiedniej stawki PTU i zatwierdzenie wyboru	lub	Cena: 0.00
Wprowadzenie ceny towaru i zatwierdzenie wyboru		Typ ceny: Otwarta
Wybór typu ceny i zatwierdzenie wyboru	lub	Opak.zwrotne: NIE
Wybór opakowania zwrotnego i zatwierdzenie wyboru	lub	Kod kreskowy 2: 0
Sczytanie skanera lub podanie z klawiatury kodu kreskowego 2 i zatwierdzenie	Należy sczytać kod kreskowy lub wpisać kod i nacisnąć	Zapisać dane ? GOT=Zapis C=Wyjdz
Zatwierdzenie wprowadzonych danych		Czekaj ...

Do trybu programowania towarów można przejść za pomocą odnośników numerycznych. Będąc w menu głównym należy wpisać sekwencję znaków **4, 1**, odpowiadających poszczególnym funkcjom menu.











Każdy towar można edytować i zmienić jego nazwę, cenę, stawkę VAT, kody kreskowe, typ ceny. W dowolnym momencie można dodawać do towaru opakowanie zwrotne.

Zmianę nazwy towaru, stawki VAT przypisanej do towaru można dokonać tylko po Raporcie Dobowym i Raporcie Zerującym Sprzedaż Towarów.

Kasowanie towaru PLU

Kasowanie towarów PLU odbywa się w trybie programowania artykułów PLU. Kasowanie artykułów PLU z bazy towarowej można dokonać bezpośrednio po Raporcie Dobowym i Raporcie Sprzedanych Towarów Zerującym.

W poniższej tabeli przedstawiono procedurę kasowania towaru PLU.

PROCEDURA	KLAWISZE DO NACIŚNIĘCIA	KOMUNIKATY WYŚWIETLACZA
Włączenie kasy/logowanie do MENU GŁÓWNE		<< MENU GŁÓWNE >> 1) Sprzedaż
Wybór opcji PROGRAMOWANIE	 lub 	<<MENU GŁÓWNE>> 4) Programowanie
Zatwierdzenie wyboru		<PROGRAMOWANIE> 1) Towary PLU
Wybór opcji TOWARY PLU i zatwierdzenie wyboru	 lub  	Numer PLU: 1
Wpisanie numeru artykułu do usunięcia i zatwierdzenie	 	Numer PLU: 2
Usunięcie wybranego artykułu		Usunąć PLU ? Tak (GOT) Wyjdź (C)
Potwierdzenie usunięcia artykułu PLU		Numer PLU: 3

Do trybu programowania towarów można przejść za pomocą odnośników numerycznych. Będąc w menu głównym należy wpisać sekwencję znaków **4, 1**, odpowiadających poszczególnym funkcjom menu, następnie podać numer artykułu, który chcemy usunąć i nacisnąć klawisz [GOT], [ANUL], [GOT].

Kasa po usunięciu wybranego artykułu wyświetli numer kolejnego zaprogramowanego artykułu. W przypadku, gdy zostanie usunięty ostatni zaprogramowany artykuł kasa przejdzie do programowania pierwszego artykułu.

















Programowanie opakowań zwrotnych

Kasa MALUCH E.KO posiada możliwość zaprogramowania maksymalnie 200 opakowań zwrotnych. Każde zaprogramowane opakowanie posiada numer, nazwę oraz cenę. Nie ma konieczności programowania ceny opakowania, w takim przypadku cenę należy podać podczas sprzedaży opakowania. Nazwa opakowania może składać się maksymalnie z 30 znaków. Maksymalna cena opakowania może wynosić 9999999,99zł.

W poniższej tabeli przedstawiono parametry pojedynczego rekordu opakowania.

PARAMETR	OPIS PARAMETRU
Numer opakowania	- dowolny numer z zakresu 1-200 nadawany przez użytkownika - nie może się powtarzać w bazie towarowej,
Nazwa	- dowolna nazwa pozwalająca zidentyfikować opakowanie o maksymalnej długości 30 znaków, - wprowadzana jest tylko i wyłącznie w postaci wielkich liter, - nie może się powtarzać w bazie towarowej,
Cena	- cena opakowania, - maksymalna cena może wynosić 9999999,99,

W poniższej tabeli przedstawiono procedurę programowania bazy opakowań zwrotnych.

PROCEDURA	KLAWISZE DO NACIŚNIĘCIA	KOMUNIKATY WYŚWIETLACZA
Włączenie kasy/logowanie do MENU GŁÓWNE		<< MENU GŁÓWNE >> 1) Sprzedaż
Wybór opcji PROGRAMOWANIE	 lub 	<<MENU GŁÓWNE>> 4) Programowanie
Zatwierdzenie wyboru		<PROGRAMOWANIE> 1) Towary PLU
Wybór opcji OPAKOWANIA ZWROTNE i zatwierdzenie wyboru	 lub  	Numer Opak.: 1
W przypadku, gdy w kasie jest zaprogramowane już jakieś opakowanie to wyświetli dane ostatniego zaprogramowanego opakowania. Aby wybrać pierwszy wolny numer opakowania należy nacisnąć klawisz [PLU]		Numer Opak.: 1
Wpisanie numeru programowanego opakowania i zatwierdzenie wyboru	 	Numer Opak.: 2
Wejście do programowania opakowania numer 2		Nazwa:
Wpisanie nazwy BUTELKA PIWO	Nazwę należy wpisać przy pomocy klawiszy numerycznych, które działają na identycznej zasadzie jak w telefonie komórkowym	Nazwa: BUTELKA PIWO
Zatwierdzenie wprowadzonej nazwy		Cena: 0.00
Wprowadzenie ceny opakowania i zatwierdzenie	    	Zapisać dane ? GOT=Zapis C=Wyjdz
Zatwierdzenie wprowadzonych danych		Czekaj ...











Do trybu programowania opakowań zwrotnych można przejść za pomocą odnośników numerycznych. Będąc w menu głównym należy wpisać sekwencję znaków 4, 2, odpowiadających poszczególnym funkcjom menu. Numer opakowania musi zawierać się w przedziale 1-200.

Każde opakowanie zwrotne można edytować i dokonać zmiany jego nazwy, ceny. Zmianę nazwy opakowania można dokonać tylko po Raporcie Opakowań Zwrotnych Zerującym.

Kasowanie opakowań zwrotnych

Kasowanie opakowań zwrotnych odbywa się w trybie programowania opakowań zwrotnych.

W poniższej tabeli przedstawiono procedurę kasowania opakowań zwrotnych.

PROCEDURA	KLAWISZE DO NACIŚNIĘCIA	KOMUNIKATY WYŚWIETLACZA
Włączenie kasy/logowanie do MENU GŁÓWNE		<< MENU GŁÓWNE >> 1) Sprzedaż
Wybór opcji PROGRAMOWANIE	 lub 	<< MENU GŁÓWNE >> 4) Programowanie
Zatwierdzenie wyboru		< PROGRAMOWANIE > 1) Towary PLU
Wybór opcji OPAKOWANIA ZWROTNE i zatwierdzenie wyboru	 lub  	Numer Opak.: 1
Wpisanie numeru opakowania zwrotnego, które chcemy usunąć i zatwierdzenie wyboru	 	Numer Opak.: 2
Usunięcie wybranego opakowania zwrotnego		Usunąć opak.? Tak (GOT) Wyjdź (C)
Potwierdzenie usunięcia opakowania		Numer Opak.: 3

Do trybu programowania opakowań zwrotnych (usunięcia opakowania) można przejść za pomocą odnośników numerycznych. Będąc w menu głównym należy wpisać sekwencję znaków **4, 2**, odpowiadających poszczególnym funkcjom menu, następnie podać numer opakowania, który chcemy usunąć i nacisnąć klawisz [GOT], [ANUL], [GOT].

Kasa po usunięciu wybranego opakowania zwrotnego wyświetli numer kolejnego zaprogramowanego opakowania zwrotnego. W przypadku, gdy zostanie usunięte ostatnie zaprogramowane opakowanie zwrotne kasa wyświetli numer opakowania pierwszego.













Usunięcia opakowania zwrotnego z bazy opakowań można dokonać bezpośrednio po Raporcie Opakowań Zwrotnych Zerującym.

Programowanie stawek VAT

W kasie należy zaprogramować stawki zgodnie z obowiązującymi przepisami. Kasa posiada możliwość obsługi 7 stawek VAT. Stawki VAT mogą przyjmować wartości z zakresu 0,00 do 99,99. Wpisanie wartości 100 dezaktywuje stawkę VAT, natomiast wpisanie wartości 200 ustawia stawkę, jako zwolniona. Po zaprogramowaniu stawek VAT kasa wydrukuje wprowadzone stawki VAT i czeka na potwierdzenie lub rezygnację z zaprogramowanych stawek. Można dokonać maksymalnie 30 zmian stawek VAT. Kasa drukuje w STATUSIE KASY ilość wykonanych zmian stawek VAT.

W poniższej tabeli przedstawiono procedurę programowania stawek VAT.

PROCEDURA	KLAWISZE DO NACIŚNIĘCIA	KOMUNIKATY WYŚWIETLACZA
Włączenie kasy/logowanie do MENU GŁÓWNE		<< MENU GŁÓWNE >> 1) Sprzedaż

Wybór opcji <i>PROGRAMOWANIE</i>	 lub 	<<MENU GŁÓWNE>> 4) Programowanie
Zatwierdzenie wyboru		<PROGRAMOWANIE> 1) Towary PLU
Wybór funkcji <i>STAWKI PTU</i>	 lub 	<PROGRAMOWANIE> 3) Stawki PTU
Zatwierdzenie wyboru		PTU: A Wartość: NIEAKTYW.
Wpisanie wartości stawki A	 	PTU: A Wartość: 23
Zatwierdzenie wyboru		PTU: B Wartość: NIEAKTYW.
I tak kolejno należy wpisać wartości stawek VAT od A do G . Aby pozostawić stawkę nieaktywną należy wpisać wartość 100, aby zaprogramować stawkę jako zwolniona należy wpisać wartość 200.		
Zatwierdzenie wprowadzonej stawki G		Zapisać dane ? GOT=Zapis C=Wyjdz
Potwierdzenie lub rezygnacja z zapisu wprowadzonych stawek VAT	 lub 	<PROGRAMOWANIE> 3) Stawki PTU



Do trybu programowania stawek VAT można przejść za pomocą odnośników numerycznych. Będąc w menu głównym należy wpisać sekwencję znaków **4, 3**, odpowiadających poszczególnym funkcjom menu.











UWAGA! Można maksymalnie wykonać 30 zmian stawek podatkowych.

Programowanie kasjerów

Kasa MALUCH E.KO posiada możliwość obsługi 30 kasjerów. Istnieje możliwość posługiwania się fabrycznymi kasjerami KASJER1-KASJER30 lub można zaprogramować każdemu kasjerowi własną nazwę, która może drukować się na paragonie. Nazwa kasjera może posiadać maksymalnie 10 znaków alfanumerycznych. Każdemu kasjerowi przypisane jest unikalne hasło za pomocą, którego kasa identyfikuje kasjerów. Dostęp do poszczególnych funkcji kasy jest uzależniony od numeru kasjera. Dokładnie opisano to w rozdziale *URUCHOMIENIE KASY*.

W poniższej tabeli przedstawiono procedurę programowania bazy kasjerów.

PROCEDURA	KLAWISZE DO NACIŚNIĘCIA	KOMUNIKATY WYŚWIETLACZA
Włączenie kasy/logowanie do <i>MENU GŁÓWNE</i>		<< MENU GŁÓWNE >> 1) Sprzedaż
Wybór opcji <i>PROGRAMOWANIE</i>	 lub 	<<MENU GŁÓWNE>> 4) Programowanie

Zatwierdzenie wyboru		<PROGRAMOWANIE> 1) Towary PLU
Wybór opcji KASJERZY	 lub 	<PROGRAMOWANIE> 4) Kasjerzy
Zatwierdzenie wyboru		Numer: 1
Wpisanie numeru programowanego kasjera i zatwierdzenie	 	Numer: 2
Wejście do programowania kasjera numer 2		Nazwa: KASJER 2
Wpisanie nazwy ADAM	Nazwę należy wpisać przy pomocy klawiszy numerycznych, które działają na identycznej zasadzie jak w telefonie komórkowym	Nazwa: ADAM
Zatwierdzenie wprowadzonej nazwy		Hasło: 2
Wprowadzenie hasła i zatwierdzenie	Hasło należy wpisać w postaci ciągu znaków numerycznych. Maksymalna długość hasła 8 znaków 	Zapisać dane ? GOT=Zapis C=Wyjdz
Zatwierdzenie wprowadzonych danych		Czekaj ...
Kasa przejdzie do programowania kolejnego kasjera. Można zaprogramować kolejnego kasjera lub wyjść z trybu programowania kasjerów naciskając klawisz [ESC].		Numer: 3









Do trybu programowania kasjerów można przejść za pomocą odnośników numerycznych. Będąc w menu głównym należy wpisać sekwencję znaków 4, 4 odpowiadających poszczególnym funkcjom menu.

Programowanie czasu

W kasie MALUCH E.KO można zmienić czas nie więcej niż o 120 minut do przodu lub do tyłu w obrębie jednej doby (między poszczególnymi Raportami Dobowymi) w stosunku do czasu systemowego kasy. Zmiany czasu można dokonać po Raporcie Fiskalnym Dobowym a przed rozpoczęciem sprzedaży. W przypadku konieczności zmiany o więcej niż 120 minut należy skontaktować się z autoryzowanym serwisem.

W poniższej tabeli przedstawiono procedurę programowania czasu.

PROCEDURA	KLAWISZE DO NACIŚNIĘCIA	KOMUNIKATY WYŚWIETLACZA
Włączenie kasy/logowanie do MENU GŁÓWNE		<< MENU GŁÓWNE >> 1) Sprzedaż

Wybór opcji <i>PROGRAMOWANIE</i>	 lub 	<<MENU GŁÓWNE>> 4) Programowanie
Zatwierdzenie wyboru		<PROGRAMOWANIE> 1) Towary PLU
Wybór opcji <i>CZAS</i>	 lub 	<PROGRAMOWANIE> 5) Czas
Zatwierdzenie wyboru, kasa wyświetli czas systemowy		Czas: 14:14
Wpisanie poprawnego czasu	Poprawny czas należy wpisać za pomocą klawiatury numerycznej w formacie HHMM	Czas: 14:30
Zatwierdzenie wprowadzonej wartości		24-08-2012/14:30 Tak (GOT) Wyjdź (C)
Zatwierdzenie wprowadzonych danych		Czekaj ...





Do trybu programowania kasjerów można przejść za pomocą odnośników numerycznych. Będąc w menu głównym należy wpisać sekwencję znaków **4, 5** odpowiadających poszczególnym funkcjom menu.









UWAGA! Nie można ustawić czasu wcześniejszego niż czas wykonania ostatniego Raportu Fiskalnego Dobowego oraz ostatniego wydrukowanego wydruku. Kasa posiada funkcję automatycznej zmiany czasu z zimowego na letni i z letniego na zimowy. W trakcie przejścia na czas letni lub zimowy poprosi o potwierdzenie.

Programowanie płatności

Kasa obsługuje płatności bezgotówkowe. Istnieje możliwość zaprogramowania dowolnych czterech form płatności. W kasie standardowo są zaprogramowane następujące: KARTA, BON, PRZELEW, CZEK. Nazwa płatności może składać się maksymalnie z 10 znaków alfanumerycznych. Płatności bezgotówkowe są szczegółowo rozliczane w Raporcie Stanu Kasy oraz Raporcie Kasjerów.

W poniższej tabeli przedstawiono procedurę programowania form płatności.

PROCEDURA	KLAWISZE DO NACIŚNIĘCIA	KOMUNIKATY WYŚWIETLACZA
Włączenie kasy/logowanie do <i>MENU GŁÓWNE</i>		<< MENU GŁÓWNE >> 1) Sprzedaż
Wybór opcji <i>PROGRAMOWANIE</i>	 lub 	<<MENU GŁÓWNE>> 4) Programowanie
Zatwierdzenie wyboru		<PROGRAMOWANIE> 1) Towary PLU



Wybór opcji <i>PŁATNOŚCI</i>	 lub 	<PROGRAMOWANIE> 6)Płatności
Zatwierdzenie wyboru		Numer: 1
Wpisanie numeru programowanej płatności i zatwierdzenie	 	Numer: 1
Wejście do programowania nazwy płatności numer 1		Nazwa: KARTA
Wpisanie nazwy np. <i>PRZELEW</i>	Nazwę należy wpisać przy pomocy klawiszy numerycznych, które działają na identycznej zasadzie jak w telefonie komórkowym	Nazwa: PRZELEW
Zatwierdzenie wprowadzonej nazwy		Zapisać dane ? GOT=Zapis C=Wyjdz
Zatwierdzenie wprowadzonych danych		Czekaj ...
Kasa przejdzie do programowania kolejnej płatności. Można zaprogramować kolejną płatność lub wyjść z trybu programowania płatności klawiszem [ESC].		Numer: 2







Do trybu programowania kasjerów można przejść za pomocą odnośników numerycznych. Będąc w menu głównym należy wpisać sekwencję znaków **4, 6** odpowiadających poszczególnym funkcjom menu.

Programowanie nagłówka

W nagłówku powinno być zapisane imię i nazwisko lub nazwa podatnika, adres punktu sprzedaży, a dla sprzedaży mobilnej – adres siedziby lub miejsca zamieszkania podatnika. W nagłówku nie programuje się numeru NIP. Numer NIP jest wpisywany oddzielnie podczas fiskalizacji kasy. Nagłówek może składać się maksymalnie z sześciu linii, przy czym linie 1, 2, 3 są drukowane zawsze, nawet, gdy są puste, linie 4, 5, 6 drukują się tylko w przypadku, gdy zawierają wpisane dane. Pojedyncza linia może zawierać maksymalnie 42 znaki alfanumeryczne. Istnieje możliwość wprowadzania znaków pogrubionych, w takim przypadku jeden znak pogrubiony jest traktowany, jako dwa normalne. W nagłówku można również stosować małe litery oraz niektóre znaki specjalne typu [.), [#], [’], [&], [%], [\], [,], [!], [-], [@],[*], [=], [:], [/], [?]. Kasa automatycznie wyrówna nagłówek do środka.

W poniższej tabeli przedstawiono procedurę programowania nagłówka.

PROCEDURA	KLAWISZE DO NACIŚNIĘCIA	KOMUNIKATY WYŚWIETLACZA
Włączenie kasy/logowanie do <i>MENU GŁÓWNE</i>		<< MENU GŁÓWNE >> 1)Sprzedaż
Wybór opcji <i>PROGRAMOWANIE</i>	 lub 	<<MENU GŁÓWNE>> 4)Programowanie

Zatwierdzenie wyboru		<PROGRAMOWANIE> 1)Towary PLU
Wybór opcji <i>NAGŁÓWEK</i>	 lub 	<PROGRAMOWANIE> 7)Nagłówek
Zatwierdzenie wyboru		Tekst linia 1:
Wpisanie nazwy w pierwszej linii nagłówka	Nazwę należy wpisać przy pomocy klawiszy numerycznych, które działają na identycznej zasadzie jak w telefonie komórkowym	Tekst linia 1: DATECS-POLSKA
Zatwierdzenie wprowadzonej linii		Tekst linia 2:
WPISUJEMY KOLEJNE LINIE NAGŁÓWKA. MOŻNA WPISAĆ MAKSYMALNIE 6 LINII!		
Zatwierdzenie wprowadzonej ostatniej linii		Zapisać dane ? GOT=Zapis C=Wyjdz
Zatwierdzenie wprowadzonych danych		Czekaj ...

Do trybu programowania nagłówka można przejść za pomocą odnośników numerycznych. Będąc w menu głównym należy wpisać sekwencję znaków **4, 7** odpowiadających poszczególnym funkcjom menu.

UWAGA! Aby uzyskać znak pogrubiony należy bezpośrednio przed znakiem wprowadzić znak ^ umieszczony w trybie alfanumerycznym pod klawiszem [0].



Programowanie waluty obcej















Kasa MALUCH E.KO obsługuje walutę ewidencyjną (podstawową) oraz dwie waluty obce (dodatkowe). Każdej walucie możemy określić nazwę własną, oznaczenie drukowane na paragonach oraz przelicznik w stosunku do waluty podstawowej.

Nazwa waluty obcej może posiadać maksymalnie 10 znaków alfanumerycznych. Oznaczenie drukowane na paragonach może składać się maksymalnie z 3 znaków i powinno być zgodne z przyjętymi bankowymi standardami międzynarodowymi.

Kurs waluty jest to cena jednej waluty wyrażona w innej walucie. Kurs może mieć wartość z przedziału 0,0000001 do 9999,9999999.

W poniższej tabeli przedstawiono procedurę programowania waluty obcej.

PROCEDURA	KLAWISZE DO NACIŚNIĘCIA	KOMUNIKATY WYŚWIETLACZA
Włączenie kasy/logowanie do <i>MENU GŁÓWNE</i>		<< MENU GŁÓWNE >> 1)Sprzedaż
Wybór opcji <i>PROGRAMOWANIE</i>	 lub 	<<MENU GŁÓWNE>> 4)Programowanie











Zatwierdzenie wyboru		<PROGRAMOWANIE> 1)Towary PLU
Wybór opcji <i>WALUTA OBCA</i>	 lub 	<PROGRAMOWANIE> 8)Waluta obca
Zatwierdzenie wyboru		Numer: 1
Wpisanie numeru programowanej waluty obcej i zatwierdzenie wyboru	 	Numer: 1
Wejście do programowania nazwy waluty numer 1		Nazwa:
Wpisanie nazwy np. KORONA	Nazwę należy wpisać przy pomocy klawiszy numerycznych, które działają na identycznej zasadzie jak w telefonie komórkowym	Nazwa: KORONA
Zatwierdzenie wpisanej nazwy		Oznaczenie:
Wpisanie oznaczenia skrótu waluty	Oznaczenie należy wpisać przy pomocy klawiszy numerycznych, które działają na identycznej zasadzie jak w telefonie komórkowym	Oznaczenie: CZK
Zatwierdzenie wpisanego skrótu		Kurs: 0.000000
Wpisanie kursu i zatwierdzenie	Wpisanie aktualnego kursu, 	Zmiana kursu Przed Rap.Dobow
Wybór opcji, kiedy może być wykonana następna zmiana kursu przed czy po Raporcie Dobowym i zatwierdzenie	 lub  	Zapisać dane ? GOT=Zapis C=Wyjdz
Zatwierdzenie wprowadzonych danych		Czekaj ...
Kasa automatycznie przyjdzie do programowania kolejnej waluty obcej. W tym momencie można dodać kolejną walutę lub wyjść z programowania waluty obcej poprzez naciśnięcie klawisza [ESC].		Numer: 2

Do trybu programowania walut można przejść za pomocą odnośników numerycznych. Będąc w menu głównym należy wpisać sekwencję znaków **4, 8** odpowiadających poszczególnym funkcjom menu.

Programowanie waluty ewidencyjnej

Nowo zakupiona kasa jest przystosowana do obsługi waluty PLN, istnieje możliwość zmiany waluty ewidencyjnej w trybie fiskalnym na dowolną. Klient może ustawić z wyprzedzeniem zmianę waluty oraz określić czas zmiany. Zmiany waluty można dokonać tylko po wykonaniu raportów zerujących. Po zmianie waluty następuje automatycznie wyzerowanie wszystkich cen artykułów, opakowań zwrotnych, oraz kasowane są przeliczniki walut.

W poniższej tabeli przedstawiono procedurę programowania waluty ewidencyjnej.

PROCEDURA	KLAWISZE DO NACIŚNIĘCIA	KOMUNIKATY WYŚWIETLACZA
Włączenie kasy/logowanie do MENU GŁÓWNE		<< MENU GŁÓWNE >> 1)Sprzedaż
Wybór opcji PROGRAMOWANIE	 lub 	<<MENU GŁÓWNE>> 4)Programowanie
Zatwierdzenie wyboru		<PROGRAMOWANIE> 1)Towary PLU
Wybór opcji WALUTA EWIDENCYJNA i zatwierdzenie	 lub  	Oznaczenie: PLN
Wpisanie oznaczenia nowej waluty ewidencyjnej np. EUR	Oznaczenie należy wpisać przy pomocy klawiszy numerycznych, które działają na identycznej zasadzie jak w telefonie komórkowym	Oznaczenie: EUR
Zatwierdzenie wyboru		Data zmiany: 24-08-2012
Wpisanie daty, kiedy ma nastąpić zmiana i zatwierdzenie	Datę wpisujemy w formacie DD-MM-RR i zatwierdzamy klawiszem 	Czas zmiany: 16:26
Wpisanie godziny zmiany waluty ewidencyjnej i zatwierdzenie	Wpisujemy czas w formacie HH:MM i zatwierdzamy 	Zapisać dane ? GOT=Zapis C=Wyjdz
Zatwierdzenie wprowadzonych danych		Czekaj ...













Do trybu programowania waluty ewidencyjnej można przejść za pomocą odnośników numerycznych. Będąc w menu głównym należy wpisać sekwencję znaków **4, 9** odpowiadających poszczególnym funkcjom menu.

UWAGA! Można maksymalnie wykonać 20 zmian waluty ewidencyjnej.

Programowanie przelicznika walut

Przelicznik walut jest drukowany pod paragonem fiskalnym, przelicza sumę paragonu w walucie podstawowej na walutę ustawioną w przeliczniku oraz drukowany jest kurs przelicznika do waluty podstawowej. Przelicznik ten nie jest uwzględniany w żadnym raporcie, posiada tylko i wyłącznie funkcję informacyjną. Nazwa przelicznika walut może składać się maksymalnie z trzech znaków alfanumerycznych. Kurs waluty musi zawierać się w przedziale 0,0000001-99,9999999.

W poniższej tabeli przedstawiono procedurę programowania przelicznika walut.

PROCEDURA	KLAWISZE DO NACIŚNIĘCIA	KOMUNIKATY WYŚWIETLACZA
Włączenie kasy/logowanie do MENU GŁÓWNE		<< MENU GŁÓWNE >> 1) Sprzedaż
Wybór opcji PROGRAMOWANIE	 lub 	<<MENU GŁÓWNE>> 4) Programowanie
Zatwierdzenie wyboru		<PROGRAMOWANIE> 1) Towary PLU
Wybór opcji PRZELICZNIK WALUT i zatwierdzenie	 lub  	Oznaczenie:
Wpisanie oznaczenia waluty przelicznika np. EUR	Oznaczenie należy wpisać przy pomocy klawiszy numerycznych, które działają na identycznej zasadzie jak w telefonie komórkowym	Oznaczenie: EUR
Zatwierdzenie wpisanego oznaczenia		Kurs: 0.000000
Wpisanie kursu przelicznika i zatwierdzenie wyboru	Wpisanie aktualnego kursu, 	Drukuj przelicz.: TAK
Wybór czy przelicznik ma być drukowany czy nie i zatwierdzenie wyboru	 lub  	Zapisać dane ? GOT=Zapis C=Wyjdz
Zatwierdzenie wprowadzonych danych		Czekaj ...

Do trybu programowania waluty ewidencyjnej można przejść za pomocą odnośników numerycznych. Będąc w menu głównym należy wpisać sekwencję znaków 4, 0.

Konfiguracja

Opcje ogólne

W konfiguracji opcji ogólnych ustawia się wszystkie parametry kasy, które nie dotyczą sprzedaży. W celu wprowadzenia zmian należy przejść całą procedurę konfiguracji i zatwierdzić wprowadzone zmiany.



























Poniżej przedstawiono opis funkcji dostępnych w konfiguracji.













Funkcja	Opis
Numer kasy	Jest to numer systemowy kasy drukowany na wszystkich drukowanych dokumentach przez kasę. Numer może przyjąć wartość z przedziału 1-99.
System kasjerski	Konieczność logowania się kasjerów do poszczególnych trybów. System kasjerski można wyłączyć ustawiając opcję na NIE. W takim przypadku kasa nie żąda haseł tylko od razu przechodzi do wybranego trybu. Możliwe ustawienia: TAK - konieczność logowania, NIE – wyłączone logowanie.

Drukowanie nazw kasjerów	<p>W kasie można każdemu kasjerowi nadać własną nazwę, funkcja ta określa czy nadana nazwa ma drukować się na paragonach czy nie.</p> <p>Możliwe ustawienia: TAK – kasa na paragonach drukuje nazwę np. ADAM, NIE – kasa drukuje na paragonach nazwy np. KASJER 01 ... KASJER 30.</p>
Auto wylogowanie kasjera:	<p>Funkcja określa czy kasa po zakończeniu paragonu wyloguje kasjera z trybu sprzedaży do menu głównego czy też nie.</p> <p>Możliwe ustawienia: TAK – kasa automatycznie wyloguje kasjera po zakończeniu paragonu, NIE – kasa po zakończeniu paragonu pozostanie w trybie sprzedaży.</p>
Nasylenie druku	<p>Inaczej zwane zaczerzeniem wydruku określa intensywność wygrzewania papieru, z jaką są drukowane paragony. Może przyjąć wartości z zakresu 0-20. Wartości wpisujemy z klawiatury numerycznej lub wybieramy za pomocą klawiszy [↓], [↑].</p> <p>0 – błąd wydruk na paragonie, 20 – bardzo ciemny wydruk na paragonie.</p> <p><i>Im ciemniejszy wydruk tym więcej prądu jest pobierane z akumulatora kasy oraz krótsza żywotność głowicy drukującej!</i></p>
Autowylączenie	<p>Określa czas bezczynności kasy, po jakim kasa się automatycznie wyłączy. Funkcja ta ma na celu oszczędzanie energii tak, aby móc dokonać jak najwięcej wydruków na kasie podczas pracy na akumulatorze.</p> <p>Możliwe ustawienie: NIE – kasa nie wyłączy się sama, 1-15 – czas bezczynności w minutach, po jakim kasa sama się wyłączy.</p> <p>Funkcja ta nie działa w trybie: <i>Połączenie z PC.</i></p>
Wyłączenie podświetlenia	<p>Określa czas bezczynności kasy, po jakim kasa automatycznie wyłączy podświetlenie wyświetlacza operatora. Funkcja ta ma na celu oszczędzanie energii, tak, aby jak najwięcej paragonów można było wystawić na jednym ładowaniu akumulatora.</p> <p>Możliwe ustawienia: NIE – podświetlenie nigdy nie zostanie wyłączone, 1 – 5 czas bezczynności w minutach, po jakim kasa wyłączy podświetlenie wyświetlacza operatora.</p>
Autowylączenie po Raporcie Dobowym	<p>Określa czy kasa automatycznie ma wyłączyć się po wykonaniu Raportu Fiskalnego Dobowego.</p> <p>Możliwe ustawienia: TAK - po wykonaniu procedur związanych z wykonywaniem Raportu Fiskalnego Dobowego kasa samoistnie się wyłączy, NIE – kasa po wykonanym raporcie nie wyłączy się.</p>
Kontrola stanu gotówki	<p>Kasa na bieżąco kontroluje stan gotówki. W przypadku próby wypłacenia większej kwoty niż jest zarejestrowana w kasie (suma kwot sprzedanych towarów, wpłaty, wypłaty, rozliczenie opakowań zwrotnych), kasa zgłosi błąd.</p> <p>Możliwe ustawienia: TAK – kasa kontroluje stan gotówki, NIE – kasa nie kontroluje stanu gotówki.</p>
Raport zerujący PLU	<p>Kasa posiada możliwość wydrukowania raportu sprzedaży artykułów długiego z informacjami dotyczącymi sprzedaży poszczególnych artykułów lub krótkiego informującego o wykonaniu zerowania liczników sprzedaży artykułów. Raport w wersji krótkiej jest zalecany do stosowania podczas współpracy kasy z programami magazynowymi, do których są pobierane dane o sprzedaży.</p> <p>Możliwe ustawienia: DŁUGI – kasa drukuje informacje o sprzedaży artykułów, KRÓTKI – kasa nie drukuje informacji o sprzedaży artykułów, drukuje tylko informację o zerowaniu liczników sprzedaży artykułów.</p>

Raport zerujący Opakowań	Kasa posiada możliwość wydrukowania raportu sprzedaży opakowań długiego z informacjami dotyczącymi sprzedaży poszczególnych opakowań zwrotnych lub krótkiego informującego o wykonaniu zerowania liczników sprzedaży opakowań. Możliwe ustawienia: DŁUGI – kasa drukuje informacje o sprzedaży opakowań zwrotnych, KRÓTKI – kasa nie drukuje informacji o sprzedaży opakowań zwrotnych, drukuje tylko informację o zerowaniu liczników sprzedaży opakowań zwrotnych.
--------------------------	--

Poniżej przedstawiono procedurę ustawiania opcji ogólnych.

PROCEDURA	KLAWISZE DO NACIŚNIĘCIA	KOMUNIKATY WYŚWIETLACZA
Włączenie kasy/logowanie do MENU GŁÓWNE		<< MENU GŁÓWNE >> 1) Sprzedaż
Wybór opcji PROGRAMOWANIE	 lub 	<< MENU GŁÓWNE >> 4) Programowanie
Zatwierdzenie wyboru		< PROGRAMOWANIE > 1) Towary PLU
Wybór opcji KONFIGURACJA i zatwierdzenie wyboru	 lub  	<< Konfiguracja >> 1) Opcje ogólne
Wybór opcji OPCJE OGÓLNE i zatwierdzenie wyboru	 lub  	Numer kasy: 1
Wpisanie numeru kasy, po jakim kasa będzie identyfikowana i zatwierdzenie	Numer kasy należy wpisać z klawiatury numerycznej 	System kasjerski TAK
Włączenie lub wyłączenie konieczności logowania kasjerów i zatwierdzenie	 lub  	Druk.nazw.kasjer: NIE
Włączenie lub wyłączenie drukowania nazw kasjerów na paragonach i zatwierdzenie	 lub  	Auto.wyl.kasjera: NIE
Wybór opcji czy kasa ma automatycznie wylogować kasjera po wystawieniu paragonu i zatwierdzenie	 lub  	Nasycenie wydruku: 10
Wybór intensywności, z jaką ma drukować drukarka i zatwierdzenie	Wpisanie wartości z klawiatury numerycznej 	Autowylącz: 2
Wybór w minutach czasu bezczynności, po jakim kasa się wyłączy automatycznie i zatwierdzenie	 lub  	Wył.podświetl.: 1
Wybór w minutach czasu bezczynności, po jakim wyłączy się podświetlenie wyświetlacza i zatwierdzenie	 lub  	Autowylącz po RD: NIE

Wybór opcji czy kasa ma samoistnie wyłączyć się po wykonaniu Raportu Dobowego i zatwierdzenie	 lub  	Kontr.stanu got.: TAK
Wybór opcji czy kasa ma kontrolować stan gotówki w szufladzie i zatwierdzenie	 lub  	Rap.zerujący PLU: Długi
Wybór opcji czy kasa ma drukować długi Raport Zerujący Sprzedaż Towarów, czy krótką informację o zerowaniu liczników i zatwierdzenie	 lub  	Rap.zeruj.Opak. Długi
Wybór opcji czy kasa ma drukować długi Raport Zerujący Sprzedaż Opakowań, czy krótką informację o zerowaniu liczników i zatwierdzenie	 lub  	Zapisać dane ? GOT=Zapis C=Wyjdz
Zatwierdzenie wprowadzonych danych		Czekaj ...

Do trybu konfiguracji opcji ogólnych można przejść za pomocą klawiszy skrótów. Będąc w menu głównym należy wcisnąć klawisze [4], [PLU1], [1].

Opcje paragonu























W konfiguracji paragonu ustawia się wszystkie funkcje związane ze sprzedażą (wystawieniem paragonu) takie jak drukowanie nazw kasjera na paragonach, drukowanie ilości pozycji na paragonie itp.





W poniższej tabeli przedstawiono opis poszczególnych opcji paragonu.

Funkcja	Opis
Przymus SUMA	Funkcja określa czy kasjer przed zakończeniem paragonu musi podsumować paragon. Możliwe ustawienia: TAK- konieczność przed zamknięciem paragonu naciśnięcie klawisza [SUMA], NIE – brak konieczności podsumowania paragonu.
Przymus kwoty	Funkcja określa czy kasjer przed zakończeniem paragonu musi podać kwotę otrzymaną od klienta. Możliwe ustawienia: TAK - konieczność podania kwoty od klienta, NIE – brak konieczności podania kwoty od klienta.
Cena w groszach	Funkcja określa czy wprowadzane kwoty podczas sprzedaży są podawane w groszach, czyli wprowadzenie kwoty 25 określa 0,25zł, czy w złotówkach, czyli wprowadzenie kwoty 25 określa 25zł Możliwe ustawienia: TAK – kasa przyjmuje wartości w groszach, NIE – kasa przyjmuje wartości w złotówkach.
Limit paragonu	Funkcja określa zalecaną maksymalną kwotę paragonu. Jest to zabezpieczenie przed wystawieniem omyłkowo paragonów na bardzo duże kwoty. Po przekroczeniu limitu kasa zgłosi komunikat o ustawionym limicie i zapyta się czy dla danego paragonu zwiększyć limit. W przypadku zwiększenia limitu kasa zakończy paragon. W przypadku stwierdzenia zbyt dużej wartości paragonu przed zakończeniem paragonu można skorygować sprzedaż. Funkcja nie działa w przypadku sprzedaży z ceną SICS. Możliwe ustawienia: 0,00 – brak limitu, 0,01-9999999,99 – wartość wpisujemy z klawiatury numerycznej.

Drukuj numer PLU	Funkcja oznacza czy na paragonie przy sprzedaży artykułu ma drukować się numer PLU tego artykułu oraz kod kreskowy 1. Możliwe ustawienia: TAK – kasa drukuje numer PLU i kod kreskowy 1 na paragonie, NIE – kasa nie drukuje numeru PLU, kodu kreskowego 1 na paragonie.
Drukuj ilość PLU	Funkcja określa czy kasa w podsumowaniu paragonu drukuje ilość pozycji wydrukowanych na paragonie. Nie należy tego mylić z ilością sprzedanych artykułów, gdyż w jednej pozycji paragonu możemy mieć wielokrotność danego artykułu. Możliwe ustawienie: NIE – kasa nie drukuje ilości pozycji wydrukowanych na paragonie, TAK – kasa drukuje ilość pozycji wydrukowanych na paragonie.

Poniżej przedstawiono konfigurację opcji paragonu.

PROCEDURA	KŁAWISZE DO NACIŚNIĘCIA	KOMUNIKATY WYŚWIETLACZA
Włączenie kasy/logowanie do MENU GŁÓWNE		<< MENU GŁÓWNE >> 1) Sprzedaż
Wybór opcji PROGRAMOWANIE	 lub 	<< MENU GŁÓWNE >> 4) Programowanie
Zatwierdzenie wyboru		< PROGRAMOWANIE > 1) Towary PLU
Wybór opcji KONFIGURACJA i zatwierdzenie	 lub  	<< Konfiguracja >> 1) Opcje ogólne
Wybór opcji OPCJE PARAGONU	 lub 	<< Konfiguracja >> 2) Opcje paragonu
Zatwierdzenie wyboru		Przymus SUMA: NIE
Włączenie lub wyłączenie konieczności naciśnięcia klawisza [SUMA] przed zamknięciem paragonu i zatwierdzenie	 lub  	Przymus kwoty: NIE
Włączenie lub wyłączenie konieczności podania kwoty od klienta i zatwierdzenie	 lub  	Cena w groszach: NIE
Wybór metody wprowadzania ceny w groszach lub złotych i zatwierdzenie	 lub  	Limit paragonu: 0,00
Określenie limitu paragonu i zatwierdzenie	Wprowadzenie wartości z klawiatury numerycznej 	Drukuj nr PLU:: NIE
Wybór opcji czy kasa na paragonie ma drukować numer PLU i zatwierdzenie	 lub  	Drukuj ilość PLU: NIE





















Wybór opcji czy kasa ma drukować na paragonie ilość sprzedanych pozycji i zatwierdzenie	 lub  	Zapisać dane ? GOT=Zapis C=Wyjdz
Zatwierdzenie wprowadzonych danych		Czekaj ...

Do trybu konfiguracji opcji paragonu można przejść za pomocą klawiszy skrótów. Będąc w menu głównym należy wcisnąć klawisze: [4], [PLU1], [2].

Klawisze szybkie PLU

Podczas konfiguracji klawiszy PLU możemy przypisać wybrane towary do klawiszy szybkiej sprzedaży [PLU1] – [PLU6]. Do klawiszy możemy przypisać dowolne towary z bazy towarowej.

Poniżej przedstawiono procedurę programowania klawiszy szybkich PLU.

PROCEDURA	KLAWISZE DO NACIŚNIĘCIA	KOMUNIKATY WYŚWIETLACZA
Włączenie kasy/logowanie do MENU GŁÓWNE		<< MENU GŁÓWNE >> 1)Sprzedaż
Wybór opcji PROGRAMOWANIE	 lub 	<<MENU GŁÓWNE>> 4)Programowanie
Zatwierdzenie wyboru		<PROGRAMOWANIE> 1)Towary PLU
Wybór opcji KONFIGURACJA i zatwierdzenie	 lub  	<< Konfiguracja >> 1)Opcje ogólne
Wybór opcji KL. SZYBKIE PLU	 lub 	<< Konfiguracja >> 3)Kl.szybkie PLU
Zatwierdzenie wyboru		Numer klawisza: 1
Wybór numeru klawisza PLU do którego przypiszemy towar i zatwierdzenie	 lub  	Numer PLU: 1
Wybór numeru PLU (np.21) artykułu, który ma być przypisany do klawisza [PLU1] i zatwierdzenie	  	Zapisać dane ? GOT=Zapis C=Wyjdz
Zatwierdzenie wprowadzonych danych		Czekaj ...
Wybór kolejnego numeru klawisza PLU, do którego przypiszemy kolejny towar	 lub  	Numer klawisza: 2

















Z kolejnymi klawiszami postępujemy tak jak pokazano w przykładzie powyżej.







Do trybu konfiguracji klawiszy PLU można przejść za pomocą klawiszy skrótu. Będąc w menu głównym należy wcisnąć klawisze [4], [PLU1], [3].

Klawisze [%-], [%+]

W funkcji *Klawisze %-%+* istnieje możliwość przypisania do klawiszy [%-], [%+] odpowiednich rabatów, marż, procentowych i kwotowych. Rabaty, marże o zaprogramowanej wartości będą udzielane bezpośrednio po naciśnięciu klawiszy [%-], [%+]. Niezależnie od zaprogramowania wartości rabatu i marży w trybie sprzedaży będzie można również nadpisać zaprogramowaną wartość rabatu i marży.

Poniżej przedstawiono procedurę programowania klawiszy [%-], [%+].

PROCEDURA	KLAWISZE DO NACIŚNIĘCIA	KOMUNIKATY WYŚWIETLACZA
Włączenie kasy/logowanie do MENU GŁÓWNE		<< MENU GŁÓWNE >> 1) Sprzedaż
Wybór opcji PROGRAMOWANIE	 lub 	<< MENU GŁÓWNE >> 4) Programowanie
Zatwierdzenie wyboru		<PROGRAMOWANIE> 1) Towary PLU
Wybór opcji KONFIGURACJA i zatwierdzenie wyboru	 lub  	<< Konfiguracja >> 1) Opcje ogólne
Wybór opcji Klaw. (%-)/(%+)	 lub 	<< Konfiguracja >> 4) Klaw. (%-) / (%+)
Zatwierdzenie wyboru		Klawisz: %+
Zatwierdzenie wyboru		Funkcja: MARŻA%
Zatwierdzenie wyboru		Wartość: 0%
Wpisanie wartość marży procentowej i zatwierdzenie wyboru	Dane wpisujemy z klawiatury numerycznej 	Funkcja: MARŻA KW.
Zatwierdzenie wyboru		Wartość: 0.00
Wpisanie wartość marży kwotowej i zatwierdzenie wyboru	Dane wpisujemy z klawiatury numerycznej 	Zapisać dane ? GOT=Zapis C=Wyjdz
Zatwierdzenie wprowadzonych danych		Czekaj ...

Po zapisaniu danych kasa wyświetli konfigurację rabatu		Klawisz: % -
Zatwierdzenie wyboru		Funkcja: RABAT %
Zatwierdzenie wyboru		Wartość: 0%
Wprowadzenie wartości rabatu procentowego i zatwierdzenie	Dane wpisujemy klawiatury numerycznej 	Funkcja: RABAT KW.
Zatwierdzenie wyboru		Wartość: 0.00
Wprowadzenie wartość rabatu kwotowego i zatwierdzenie	Dane wpisujemy klawiatury numerycznej 	Zapisać dane ? GOT=Zapis C=Wyjdz
Zatwierdzenie wprowadzonych danych		Czekaj ...

Do trybu konfiguracji klawiszy [%-], [%+] można przejść za pomocą klawiszy skrótu. Będąc w menu głównym należy wcisnąć klawisze [4], [PLU1], [4].

Port COM

W opcji programowania PORT COM są dostępne wszystkie funkcje do konfiguracji komunikacji z urządzeniami zewnętrznymi.

Peryferie (WAGA, SKANER)

W konfiguracji PERYFERIE można ustawić komunikację kasy ze **skanerem kodów kreskowych** lub **wagą elektroniczną**. Kasa jednocześnie może pracować tylko z jednym z wyżej wymienionych urządzeń. Podczas konfiguracji należy wybrać urządzenie, z jakim ma współpracować kasa oraz prędkość komunikacji.

Podłączenie **wagi elektronicznej** odbywa się poprzez złącze RS-232. Kasa może współpracować z każdą wagą elektroniczną posiadającą protokół ANGEL (CAS). Zaleca się ustawienie prędkości komunikacyjnej na 9600 oraz protokół ANGEL AP-1.

Poniżej przedstawiono schemat kabla komunikacyjnego do podłączenia wagi np. Digi DS-788 z kasą MALUCH E.KO. Jest to ten sam kabel, który służy do komunikacji z PC.

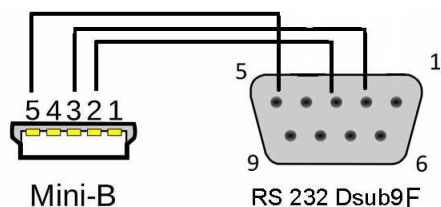





















Kabel komunikacyjny kasa MALUCH E.KO – Waga Digi DS-788			
Mini B		RS-232 DB9 F	
2	RXD	TXD	3
3	TXD	RXD	2
5	GND	GND	5

Poniżej przedstawiono parametry, jakie należy ustawić w wadze.

Parametr	Wartość
Liczba bitów na sekundę	9600
Bity danych	8
Parzystość	Brak
Bity stopu	1 lub 2
Protokół	Angel AP-1 (Cas)

W poniższej tabeli przedstawiono procedurę programowania portu COM do współpracy z wagą lub skanerem kodów kreskowych.

PROCEDURA	KLAWISZE DO NACIŚNIĘCIA	KOMUNIKATY WYŚWIETLACZA
Włączenie kasy/logowanie do <i>MENU GŁÓWNE</i>		<< MENU GŁÓWNE >> 1) Sprzedaż
Wybór opcji <i>PROGRAMOWANIE</i>	 lub 	<< MENU GŁÓWNE >> 4) Programowanie
Zatwierdzenie wyboru		<PROGRAMOWANIE> 1) Towary PLU
Wybór opcji <i>KONFIGURACJA</i> i zatwierdzenie wyboru	 lub  	<< Konfiguracja >> 1) Opcje ogólne
Wybór opcji <i>PORT COM</i>	 lub 	<< Konfiguracja >> 5) Port COM
Zatwierdzenie wyboru		<< Komunikacja >> 1) Peryferie
Wybór opcji <i>PERYFERIE</i> i zatwierdzenie wyboru	 lub  	Typ urządzenia: NIE
Wybór urządzenia <i>WAGA</i> lub <i>SKANER</i> i zatwierdzenie wyboru	 lub  	Prędkość: 9600
Wybór prędkości transmisji i zatwierdzenie wyboru	 lub  	Zapisać dane ? GOT=Zapis C=Wyjdz
Zatwierdzenie wprowadzonych danych		Czekaj ...

Do trybu *PERYFERIE* można przejść za pomocą klawiszy skrótu. Będąc w menu głównym należy wcisnąć klawisze [4], [PLU1], [5], [1].

Kasa MALUCH E.KO może współpracować z dowolnym skanerem kodów kreskowych wyposażonym w złącze RS-232. W przypadku konfiguracji komunikacji ze skanerem należy wykonać procedurę taką samą jak w przypadku konfiguracji komunikacji z wagą, w typie urządzenia zamiast *WAGA* należy wybrać *SKANER*. Skaner należy ustawić zgodnie z parametrami ustawionymi w kasie. Zalecane ustawienia skanera:

liczba bitów na sekundę-9600, parzystość-brak, bity danych-8, bity stopu-1. Kasa nie podaje napięcia zasilania skanera na złącze, dlatego też skaner musi być zasilany poprzez zasilacz zewnętrzny.

Poniżej przedstawiono schemat kabla komunikacyjnego kasa Maluch Eko – skaner kodów kreskowych.

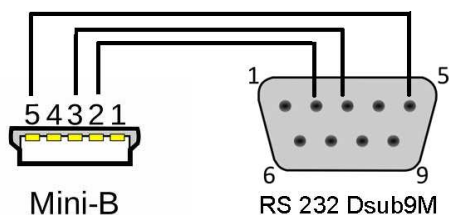

Kabel komunikacyjny kasa MALUCH E.KO – skaner kodów kreskowych			
Mini B		RS-232 DB9 M	
2	RXD	TXD	2
3	TXD	RXD	3
5	GND	GND	5

Komputer PC



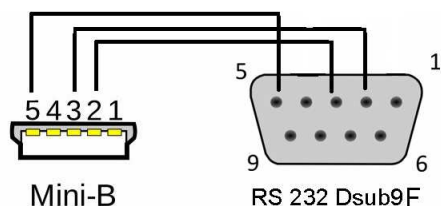

Kasa MALUCH E.KO posiada możliwość komunikacji z komputerem poprzez złącze RS-232. Kabel komunikacyjny jest dołączony do kasy. W opcji *PC* ustawiamy parametry złącze RS-232 do komunikacji z komputerem. Ustawienia te nie powodują zmian w ustawieniach portu dla wagi i skanera.



Kabel komunikacyjny kasa MALUCH E.KO – PC			
Mini B		RS-232 DB9 F	
2	RXD	TXD	3
3	TXD	RXD	2
5	GND	GND	5

Poniżej przedstawiono procedurę ustawienia złącza RS232 w kasie do komunikacji z PC.

PROCEDURA	KLAWISZE DO NACIŚNIĘCIA	KOMUNIKATY WYŚWIETLACZA
Włączenie kasy/logowanie do <i>MENU GŁÓWNE</i>		<< MENU GŁÓWNE >> 1)Sprzedaż
Wybór opcji <i>PROGRAMOWANIE</i>	lub	<<MENU GŁÓWNE>> 4)Programowanie
Zatwierdzenie wyboru		<PROGRAMOWANIE> 1)Towary PLU
Wybór opcji <i>KONFIGURACJA</i> i zatwierdzenie wyboru	lub	<< Konfiguracja >> 1)Opcje ogólne
Wybór opcji <i>PORT COM</i> i zatwierdzenie wyboru	lub	<< Komunikacja >> 1)Peryferie
Wybór opcji <i>PC</i> i zatwierdzenie wyboru	lub	Numer COM: COM1
Zatwierdzenie wyboru portu COM1		Prędkość: 38400

Wybór prędkości transmisji i zatwierdzenie wyboru	 lub  	Zapisać dane ? GOT=Zapis C=Wyjdz
Zatwierdzenie wprowadzonych danych		Czekaj ...

Do trybu konfiguracji funkcji PC można przejść za pomocą klawiszy skrótów. Będąc w menu głównym należy wcisnąć klawisze [4], [PLU1], [5], [2].

Bluetooth (opcja)

















Kasa MALUCH E.KO posiada możliwość komunikacji bezprzewodowej Bluetooth z innymi urządzeniami: komputer lub skaner kodów kreskowych wyposażonym w komunikację Bluetooth np. DBS-55. Umożliwia programowanie, odczytywanie danych z kasy jak również prowadzenie sprzedaży przy pomocy skanera.





UWAGA! Komunikacja Bluetooth jest opcją. Jeżeli kasa nie posiada fabrycznie zamontowanego modułu Bluetooth istnieje możliwość dokupienia tego modułu, z tym, że kompletacji dokonuje się przed fiskalizacją kasy!

UWAGA! Gdy kasa nie posiada modułu Bluetooth nie pozwala wejść do poniższych funkcji.

Włącz/wyłącz

Fabrycznie komunikacja Bluetooth jest wyłączona. W celu aktywacji komunikacji należy wykonać poniższą procedurę.

PROCEDURA	KLAWISZE DO NACIŚNIĘCIA	KOMUNIKATY WYŚWIETLACZA
Włączenie kasy/logowanie do <i>MENU GŁÓWNE</i>		<< MENU GŁÓWNE >> 1) Sprzedaż
Wybór opcji <i>PROGRAMOWANIE</i>	 lub 	<< MENU GŁÓWNE >> 4) Programowanie
Zatwierdzenie wyboru		< PROGRAMOWANIE > 1) Towary PLU
Wybór opcji <i>KONFIGURACJA</i> i zatwierdzenie	 lub  	<< Konfiguracja >> 1) Opcje ogólne
Wybór opcji <i>PORT COM</i> i zatwierdzenie	 lub  	<< Komunikacja >> 1) Peryferie
Wybór opcji <i>BLUETOOTH</i> i zatwierdzenie	 lub  	<< Bluetooth >> 1) Włącz/Wyłącz
Wybór opcji <i>WŁĄCZ/WYŁĄCZ</i> i zatwierdzenie	 lub  	Włączyć ? TAK (GOT) Wyjdz (C)

















Zatwierdzenie włączenia modułu Bluetooth		Czekaj ...
Gdy Bluetooth jest włączony kasa wyświetli komunikat czy wyłączyć.		
Wybór opcji WŁĄCZ/WYŁĄCZ i zatwierdzenie	 lub  	Wyłączyć ? TAK (GOT) Wyjdź (C)
Zatwierdzenie wyłączenia modułu Bluetooth		Czekaj ...

Do trybu włączenia/wyłączenia Bluetooth-a można przejść za pomocą klawiszy skrótu. Będąc w menu głównym należy wcisnąć klawisze [4], [PLU1], [5], [3], [1].

Usuń połączenie

Funkcja służy do usuwania nawiązanego połączenia Bluetooth. Kasowany jest kod pin, który został nadany podczas parowania urządzeń.

Poniżej przedstawiono procedurę usuwania połączenia Bluetooth.



















PROCEDURA	KLAWISZE DO NACIŚNIĘCIA	KOMUNIKATY WYŚWIETLACZA
Włączenie kasy/logowanie do <i>MENU GŁÓWNE</i>		<< MENU GŁÓWNE >> 1)Sprzedaż
Wybór opcji <i>PROGRAMOWANIE</i>	 lub 	<<MENU GŁÓWNE>> 4)Programowanie
Zatwierdzenie wyboru		<PROGRAMOWANIE> 1)Towary PLU
Wybór opcji <i>KONFIGURACJA</i> i zatwierdzenie wyboru	 lub  	<< Konfiguracja >> 1)Opcje ogólne
Wybór opcji <i>PORT COM</i> i zatwierdzenie	 lub  	<< Komunikacja >> 1) Peryferie
Wybór opcji <i>BLUETOOTH</i> i zatwierdzenie	 lub  	<< Bluetooth >> 1)Włącz/Wyłącz
Wybór opcji <i>USUŃ POŁĄCZENIE</i>	 lub 	<< Bluetooth >> 2)Usuń połączenie
Zatwierdzenie wyboru		Czekaj ...

Do trybu usunięcia połączenia można przejść za pomocą klawiszy skrótu. Będąc w menu głównym należy wcisnąć klawisze [4], [PLU1], [5], [3],[2].

Połącz z PC

Funkcja służy do nawiązywania bezprzewodowej komunikacji z komputerem wyposażonym w moduł Bluetooth. Dzięki zastosowaniu tego połączenia istnieje możliwość przesyłania danych takich jak baza towarowa, nagłówki, jak również odbieranie danych z kasy fiskalnej.

Poniżej przedstawiono procedurę połączenia kasy z komputerem za pomocą komunikacji Bluetooth.

PROCEDURA	KLAWISZE DO NACIŚNIĘCIA	KOMUNIKATY WYŚWIETLACZA
Włączenie kasy/logowanie do <i>MENU GŁÓWNE</i>		<< MENU GŁÓWNE >> 1) Sprzedaż
Wybór opcji <i>PROGRAMOWANIE</i>	 lub 	<< MENU GŁÓWNE >> 4) Programowanie
Zatwierdzenie wyboru		< PROGRAMOWANIE > 1) Towary PLU
Wybór opcji <i>KONFIGURACJA</i> i zatwierdzenie	 lub  	<< Konfiguracja >> 1) Opcje ogólne
Wybór opcji <i>PORT COM</i> i zatwierdzenie	 lub  	<< Komunikacja >> 1) Peryferie
Wybór opcji <i>BLUETOOTH</i> i zatwierdzenie	 lub  	<< Bluetooth >> 1) Włącz/Wyłącz
Wybór opcji <i>POŁĄCZ Z PC</i>	 lub 	<< Bluetooth >> 3) Połącz z PC
Zatwierdzenie wyboru		Trwa wykrywanie kasy ...
Kasa wejdzie w tryb nawiązywania połączenia, gdy wykryje komputer z aktywnym modułem Bluetooth wyświetli komunikat		Podaj nowy PIN
Należy wpisać PIN i zatwierdzić	Pin może składać się z 4 dowolnych znaków numerycznych i musi być zgodny z pinem wpisanym w PC 	Czekaj ...
Gdy piny będą zgodne i kasa nawiąże komunikację z PC wyświetli na wyświetlaczu nazwę urządzenia, z którym się połączyła		Połączono z MARCIN2
Zatwierdzenie połączenia		Port PC COM1 Prędkość 115200
Zatwierdzenie prędkości transmisji. Kasa powraca do menu <i>Bluetooth</i> , komunikacja nawiązana		<< Bluetooth >> 1) Włącz/Wyłącz

Do trybu konfiguracji połączenia z PC za pomocą modułu Bluetooth można przejść za pomocą klawiszy skrótu. Będąc w menu głównym należy wcisnąć klawisze [4], [PLU1], [5], [3],[3].



















UWAGA! Gdy podamy niezgodne piny kasa zgłosi komunikat *BŁĄD POŁĄCZENIA*.



Połącz z DBS

Kasa umożliwia komunikację ze skanerem kodów kreskowych wyposażonym w komunikację Bluetooth np. Datecs DBS55, Zebex Z-3090BT.

DBS - DATECS BARCODE SCANNER – czyli bezprzewodowy laserowy skaner kodów kreskowych firmy DATECS wyposażony w moduł Bluetooth, umożliwia sprzedaż towarów z wykorzystaniem komunikacji bezprzewodowej.

W celu nawiązania połączenia ze skanerem DBS55 należy wykonać następującą procedurę.

PROCEDURA	KLAWISZE DO NACIŚNIĘCIA	KOMUNIKATY WYŚWIETLACZA
Włączenie kasy/logowanie do MENU GŁÓWNE		<< MENU GŁÓWNE >> 1) Sprzedaż
Wybór opcji PROGRAMOWANIE	 lub 	<< MENU GŁÓWNE >> 4) Programowanie
Zatwierdzenie wyboru		< PROGRAMOWANIE > 1) Towary PLU
Wybór opcji KONFIGURACJA i zatwierdzenie wyboru	 lub  	<< Konfiguracja >> 1) Opcje ogólne
Wybór opcji PORT COM i zatwierdzenie	 lub  	<< Komunikacja >> 1) Peryferie
Wybór opcji BLUETOOTH i zatwierdzenie	 lub  	<< Bluetooth >> 1) Włącz/Wyłącz
Wybór opcji POŁĄCZ Z DBS	 lub 	<< Bluetooth >> 4) Połącz z DBS
Zatwierdzenie wyboru		Trzymaj przycisk Na DBS do 2 sygn.
Należy przytrzymać przycisk na skanerze DBS do momentu usłyszenia dwóch sygnałów i nacisnąć klawisz [GOT]		Czekaj ...
Po nawiązaniu komunikacji kasa wyświetli komunikat		Połączono poprawnie
Zatwierdzenie wyboru		Urządz. na COM1 Ustaw. na skaner

Zatwierdzenie wyboru		Prędkość dla COM1 Ustawiona 115200
Zatwierdzenie wyboru		<< Bluetooth >> 1) Włącz/Wyłącz

Do trybu konfiguracji połączenia z DBS można przejść za pomocą klawiszy skrót. Będąc w menu głównym należy wcisnąć klawisze [4], [PLU1], [5], [3], [4].

W celu połączenia innych skanerów wyposażonych w moduł Bluetooth np. Zebex Z-3090BT z kasą MALUCH E.KO należy ustawić skaner na tryb Master, nazwę skanera, jako DBS55, pin: 0000.

W kasie należy wybrać tryb konfiguracji połączenia ze skanerem DBS (*PROGRAMOWANIE/KONFIGURACJA/PORTY COM/BLUETOOTH/POŁĄCZ Z DBS*). Po wybraniu opcji *POŁĄCZ Z DBS* kasa wyświetli komunikat *TRZYMAJ PRZYCISK NA DBS DO 2 SYGNAŁÓW*, komunikat należy zatwierdzić klawiszem [GOT]. W tym momencie kasa powinna nawiązać połączenie ze skanerem. Po nawiązaniu komunikacji kasa wyświetli komunikat *POŁĄCZONO POPRAWNIE!*, następnie należy zatwierdzić parametry komunikacji ze skanerem zgłoszone przez kasę. Kasa jest gotowa do współpracy ze skanerem.

Szuflada kasowa

Kasa MALUCH E.KO posiada możliwość współpracy z szufladą kasową o napięciu otwarcia 12 Voltów poprzez złącze komunikacyjne umieszczone z przodu kasy (jest ono wykorzystywane również do komunikacji z innymi urządzeniami). **Kasa nie steruje otwieraniem szuflady, gdy jest zasilana TYLKO z akumulatora, do prawidłowego działania należy podłączyć zasilacz sieciowy do kasy.**

Otwarcie szuflady następuje zawsze przy zakończeniu paragonu jakąkolwiek formą płatności lub przy dokonywaniu wpłat lub wypłat. Aby otworzyć szufladę poza transakcją należy nacisnąć klawisze: [SHIFT] a następnie [GOT/SZUFLADA]. Poniżej przedstawiono sposób podłączenia szuflady do kasy MALUCH E.KO. Polaryzacja nie jest istotna.

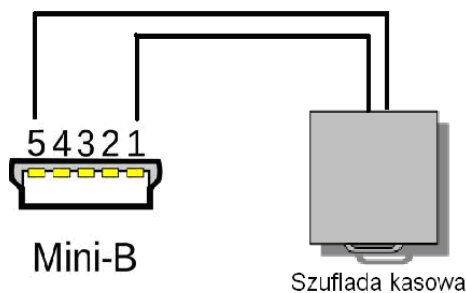







W celu podłączenia szuflady do kasy MALUCH E.KO należy wykorzystać dwa kable wychodzące z szuflady i podłączyć je zgodnie z powyższym schematem. W przypadku, gdy z szuflady wychodzi więcej kabli należy sprawdzić, które dwa są podłączone do elektromagnesu i wykorzystać je do podłączenia z kasą.

POŁĄCZENIE Z PC

Funkcja służy do komunikacji z komputerem. Kasa MALUCH E.KO komunikuje się z komputerem tylko w trybie *Sprzedaż* oraz w trybie *Połączenie z PC*.

Aby nawiązać połączenie z PC należy wykonać poniższą procedurę.

PROCEDURA	KLAWISZE DO NACIŚNIĘCIA	KOMUNIKATY WYŚWIETLACZA
Włączenie kasy/logowanie do <i>MENU GŁÓWNE</i>		<< MENU GŁÓWNE >> 1) <i>Sprzedaż</i>
Wybór opcji <i>POŁĄCZENIE Z PC</i>	 lub 	<<MENU GŁÓWNE>> 5) <i>Połączenie z PC</i>
Zatwierdzenie wyboru		 ↔ 

Do trybu *Połączenie z PC* można przejść za pomocą klawiszy skrótu. Będąc w menu głównym należy wcisnąć klawisz [5].

TESTY

Kasa MALUCH E.KO posiada funkcję testów przy pomocy, której można sprawdzić wszystkie najważniejsze podzespoły kasy takie jak wyświetlacze, drukarki, klawiatura, pamięć fiskalna.







Poniżej przedstawiono opis testów kasy.

Numer testu	Przypisany klawisz	Test	Opis
1	1	Drukarki	Kasa wydrukuje ciąg znaków, należy sprawdzić czy wydruk jest czytelny.
2	2	Wyświetlaczy	Kasa wyświetli na wyświetlaczach ciąg znaków, należy sprawdzić czy wyświetlane znaki są czytelne.
3	3	Klawiatury	Należy wciskać pojedynczo klawisze. Gdy klawisz zadziała poprawnie kasa wyda sygnał dźwiękowy oraz na wyświetlaczu wyświetlone zostaną gwiazdki. Aby przerwać test nie należy przyciskać klawiszy.
4	4	Pamięć RAM	Kasa sprawdza poprawność pamięci RAM znajdującej się na płycie głównej. Kasa wydrukuje wynik testu.
5	5	Pamięć flash	Kasa sprawdza poprawność pamięci flash znajdującej się na płycie głównej. Kasa wydrukuje wynik testu.
6	6	PF odczyt	Kasa testuje poprawność odczytu danych z pamięci fiskalnej. Kasa wydrukuje wynik testu.
7	7	PF zapis	Kasa testuje poprawność zapisu danych do pamięci fiskalnej. Kasa wydrukuje wynik testu.
8	8	PF cała	Kasa testuje poprawność zapisu/odczytu danych w pamięci fiskalnej. Kasa wydrukuje wynik testu.
9	9	Zegar	Kasa wyświetli czas systemowy w celu weryfikacji poprawności zegara.
10	0	Wszystko	Kasa wykonuje testy 1,2,4,5,6 10, 15.
11	PLU1	Wszystko	Kasa wykonuje testy od testu 1 do testu 6 cyklicznie to znaczy po

		cyklicznie	wykonaniu wszystkich testów zaczyna od nowa wykonywać testy. Aby zakończyć testy należy nacisnąć klawisz [ESC].
12	PLU2	Portu COM	Kasa dokonuje testu portu komunikacyjnego RS-232.
13	PLU3	Zasilania bat.	Kasa wyświetla poziom napięcia akumulatora głównego oraz baterii RAM. Należy pamiętać, że poziom napięcia nie jest równoznaczny pojemności akumulatora. Test ten należy wykonywać z odłączonym zasilaczem.

W celu przejścia do trybu testów należy wykonać poniższą procedurę.

PROCEDURA	KŁAWISZE DO NACIŚNIĘCIA	KOMUNIKATY WYŚWIETLACZA
Włączenie kasy/logowanie do MENU GŁÓWNE		<< MENU GŁÓWNE >> 1) Sprzedaż
Wybór opcji TESTY	 lub 	<< MENU GŁÓWNE >> 7) Testy
Zatwierdzenie wyboru		<< TESTY KASY >> 1) Drukarki
W celu wykonania testów należy przy pomocy klawiszy [↓] lub [↑] wybrać odpowiedni test i zatwierdzić klawiszem [GOT]		

Do trybu testów można przejść za pomocą klawiszy skrótu. Będąc w menu głównym należy wcisnąć klawisz [7], aby wykonać poszczególne testy będąc w trybie testów należy wcisnąć klawisze przypisane do testów [1]...[0], [PLU1]...[PLU3].

W celu wykonania testu portu COM należy wykonać pętlę zwrotną według poniższego schematu i podłączyć ją do portu COM poprzez kabel komunikacyjny kasy służący do połączenia kasy z komputerem (PC).

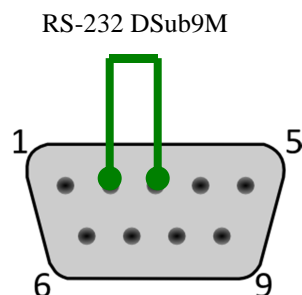

KOPIA ELEKTRONICZNA

Na kopii elektronicznej zapisują się wszystkie drukowane przez kasę dokumenty poza raportami okresowymi. Dzięki zastosowaniu tej technologii istnieje możliwość przy pomocy dedykowanego oprogramowania archiwizującego DATECS OKE udostępnionego przez firmę DATECS-POLSKA łatwego wyszukiwania kopii poszczególnych paragonów, Raportów Fiskalnych Dobowych i innych dokumentów niefiskalnych.

Zaleca się zakup kart pamięci dystrybuowanych przez DATECS-POLSKA. Pojemność stosowanych kart nie może być mniejsza niż 512MB.

Kasa MALUCH E.KO bez włożonej aktywnej karty lub z zamkniętą kartą umożliwi rejestrowanie sprzedaży i wykonanie maksymalnie dwóch Raportów Fiskalnych Dobowych. Po wydrukowaniu drugiego Raportu Fiskalnego Dobowego bez włożonej karty kasa zażąda włożenia lub aktywacji kart kopii elektronicznej. Poniżej przedstawiono drzewo funkcji **KOPIA ELEKTRONICZNA**:

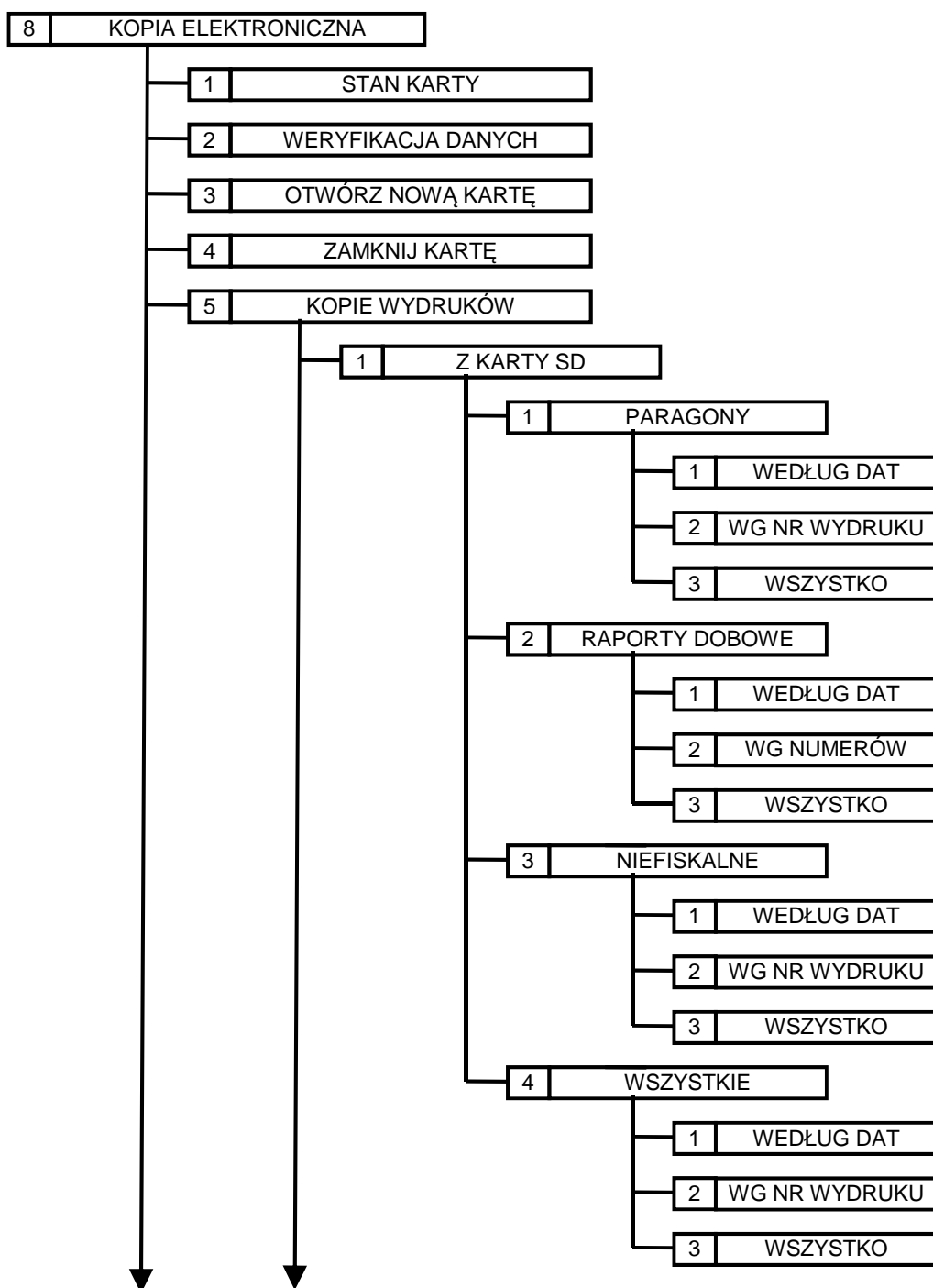

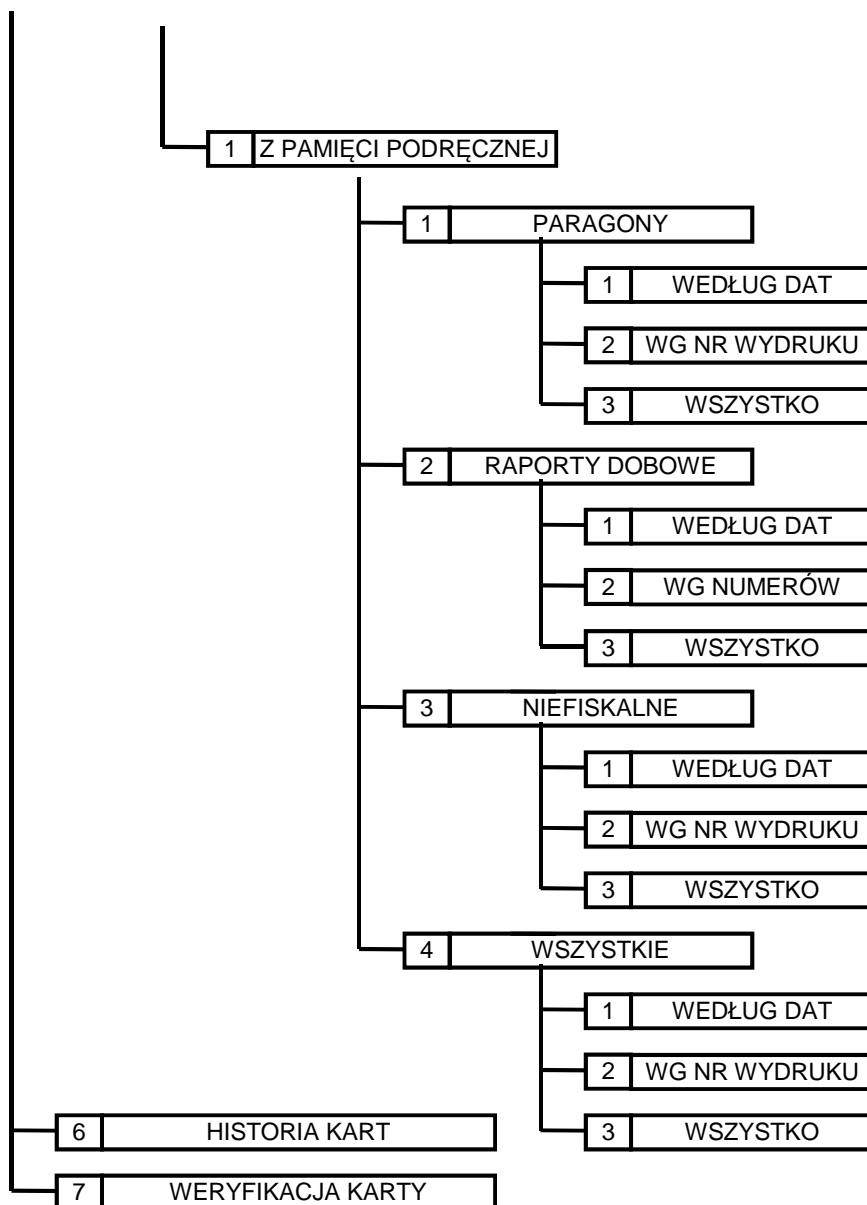





Stan karty

W menu *STAN KARTY* kasa sprawdza kartę microSD, gdy karta pochodzi z tej kasy to kasa drukuje raport stanu kopii elektronicznej, gdy karta pochodzi z innej kasy, kasa wyświetli komunikat na wyświetlaczu: *KARTA Z INNEJ KASY* lub jeżeli karta nie pochodzi z żadnej kasy marki Datecs wyświetli komunikat *KARTA NIEZAINICJOWANA*. W raporcie tym kasa drukuje informację o numerze i stanie nośnika oraz zawartych na nim danych.

Aby wydrukować stan karty należy wykonać poniższą procedurę.

PROCEDURA	KŁAWISZE DO NACIŚNIĘCIA	KOMUNIKATY WYŚWIETLACZA
Włączenie kasy/logowanie do <i>MENU GŁÓWNE</i>		<< MENU GŁÓWNE >> 1) Sprzedaż
Wybór opcji <i>KOPIA ELEKTRONICZNA</i>	lub	<<MENU GŁÓWNE>> 8) Kopia elektron.

















Zatwierdzenie wyboru		<<KOPIA ELEKTR.>> 1)Stan karty
Wybór opcji <i>STAN KARTY</i> zatwierdzenie wyboru	 lub  	Czekaj ...

Do trybu stanu karty można wejść za pomocą klawiszy skrótu. Będąc w menu głównym należy wcisnąć klawisze [8], [1].

Weryfikacja danych

Funkcja ta służy do potwierdzenia oryginalności paragonu lub Raportu Fiskalnego Dobowego, umożliwia na stwierdzenie czy dokument został wydrukowany na kasie o określonym numerze unikatowym.

Procedura weryfikacji paragonu.

PROCEDURA	KLAWISZE DO NACIŚNIĘCIA	KOMUNIKATY WYŚWIETLACZA
Włączenie kasy/logowanie do <i>MENU GŁÓWNE</i>		<< MENU GŁÓWNE >> 1)Sprzedaż
Wybór opcji <i>KOPIA ELEKTRONICZNA</i>	 lub 	<<MENU GŁÓWNE>> 8)Kopia elektron.
Zatwierdzenie wyboru		<<KOPIA ELEKTR. >> 1)Stan karty
Wybór <i>WERYFIKACJA DANYCH</i> i zatwierdzenie	 lub  	TYP DOKUMENTU: PARAGON
Wybór opcji <i>PARAGON</i> i zatwierdzenie wyboru	 lub  	DATA ROZP.PARAGON 24-09-2012
Wpisanie daty rozpoczęcia paragonu i zatwierdzenie wyboru	Wprowadzenie danych z klawiatury numerycznej 	CZAS ROZP.PARAGON 24-09-2012
Wpisanie czasu rozpoczęcia paragonu i zatwierdzenie wyboru	Wprowadzenie danych z klawiatury numerycznej 	NUMER DOKUMENTU:
Wpisanie <i>NUMERU DOKUMENTU(PARAGONU)</i> i zatwierdzenie	Wprowadzenie danych z klawiatury numerycznej 	LICZBA POZYCJI:
Wpisanie liczby pozycji na paragonie i zatwierdzenie	Wprowadzenie danych z klawiatury numerycznej 	NAZWA POZ.1:
Wpisanie nazwy pozycji 1 i zatwierdzenie	Wprowadzenie danych z klawiatury alfanumerycznej 	LITERA PTU 1:
Wpisanie stawki VAT dla pozycji 1 (A-G) i zatwierdzenie	Wprowadzenie danych z klawiatury alfanumerycznej 	

Gdy jest więcej pozycji na paragonie kasa poprosi o nazwę pozycji nr 2 i stawkę VAT dla pozycji nr 2 itd.		SUMA PTU:
Wpisanie SUMY PTU całego paragonu i zatwierdzenie	Wprowadzenie danych z klawiatury numerycznej G O T SZUFLADA	SUMA PARAGONU:
Wpisanie SUMY PARAGONU i zatwierdzenie	Wprowadzenie danych z klawiatury numerycznej G O T SZUFLADA	NUMER PARAGONU:
Wpisanie numeru paragonu i zatwierdzenie	Wprowadzenie danych z klawiatury numerycznej G O T SZUFLADA	DATA ZAK.PARAGONU 06-07-2015
Wpisanie daty zakończenia paragonu i zatwierdzenie	Wprowadzenie danych z klawiatury numerycznej G O T SZUFLADA	CZAS ZAK.PARAGONU 14:32
Wpisanie godziny zakończenia paragonu i zatwierdzenie	Wprowadzenie danych z klawiatury numerycznej w formacie HH:MM G O T SZUFLADA	NUMER UNIKATOWY:
Wpisanie numeru unikatowego i zatwierdzenie	Wprowadzenie danych z klawiatury numerycznej. Format: prefix, spacja, numer np. AAA 0123123110 G O T SZUFLADA	NUMER KONTROLNY:
Wpisanie numeru kontrolnego i zatwierdzenie	Wprowadzenie danych z klawiatury alfanumerycznej G O T SZUFLADA	Kasa wydrukuje wprowadzone dane oraz informacje czy numer jest błędny czy zgodny. Numer zgodny oznacza, że paragon pochodzi z tej kasy, numer błędny oznacza, że paragon nie pochodzi z tej kasy lub wpisaliśmy błędne dane.

Do trybu weryfikacji paragonu/Raportu Fiskalnego Dobowego można wejść za pomocą klawiszy skrótu. Będąc w menu głównym należy wcisnąć klawisze [8], [2].

Poniżej przedstawiono przykładowy paragon z opisem poszczególnych pól.

The diagram shows a sample fiscal receipt from DATECS-POLSKA Sp. z o.o. with various fields annotated by arrows and labels:

- Data i czas rozpoczęcia paragonu:** 06-07-2015 14:31
- Liczba pozycji/ Nazwa pozycji:** MASŁO 1x30.00
- Numer dokumentu:** 0000079
- Litera PTU:** A
- Suma PTU:** 5.61
- Suma paragonu:** 30.00
- Suma PLN:** 30.00
- Data i czas zakończenia paragonu:** 06-07-2015 14:32
- Numer unikatowy:** BAA 1507060001
- Numer paragonu:** 00001/0004 #01 KASJER 30 06-07-2015 14:32
- Numer kontrolny:** #BDA128662F3C9C15C17863FE51D5E7D96EAB98F5

Additional receipt details include: NIP: 522-26-06-355, Kasa testowa, and GOTOWKA 30.00 PLN.

W celu weryfikacji Raportu Fiskalnego Dobowego należy wykonać poniższą procedurę.

PROCEDURA	KLAWISZE DO NACIŚNIĘCIA	KOMUNIKATY WYŚWIETLACZA
Włączenie kasy/logowanie do MENU GŁÓWNE		<< MENU GŁÓWNE >> 1) Sprzedaż
Wybór opcji KOPIA ELEKTRONICZNA	 lub 	<<MENU GŁÓWNE>> 8)Kopia elektr.
Zatwierdzenie wyboru		<<KOPIA ELEKTR. >> 1)Stan karty
Wybór WERYFIKACJA DANYCH i zatwierdzenie wyboru	 lub  	TYP DOKUMENTU: PARAGON
Wybór opcji RAPORT DOBOWY i zatwierdzenie	 lub  	DATA ROZP.RAPORTU 24-09-2012
Wpisanie DATY ROZPOCZĘCIA RAPORTU i zatwierdzenie	Wprowadzenie danych z klawiatury numerycznej 	CZAS ROZP.RAPORTU 24-09-2012
Wpisanie CZASU ROZPOCZĘCIA RAPORTU i zatwierdzenie	Wprowadzenie danych z klawiatury numerycznej 	NUMER RAPORTU:
Wpisanie NUMERU RAPORTU i zatwierdzenie	Wprowadzenie danych z klawiatury numerycznej 	CZY ST.A OPOD.?: TAK
Wybór opcji czy stawka jest opodatkowana czy nie i zatwierdzenie	 lub  	SPRZED.OPOD.PTUA:
Wpisanie sprzedaży opodatkowanej w stawce A i zatwierdzenie	Wprowadzenie danych z klawiatury numerycznej 	CZY ST.B OPOD.?: TAK
Podobnie postępujemy w przypadku pozostałych stawek VAT		CZY ST. A ZWOL.? TAK
Wybór opcji czy stawka jest zwolniona czy nie i zatwierdzenie	 lub  	SPRZED.ZW.PTUA:
Wpisanie sprzedaży zwolnionej w stawce A (jeżeli stawka A jest zwolniona) i zatwierdzenie	Wprowadzenie danych z klawiatury numerycznej 	CZY ST. B ZWOL.? TAK
Podobnie postępujemy w przypadku pozostałych stawek VAT		SUMA PTU:

Wpisanie <i>SUMY PTU</i> całego paragonu i zatwierdzenie	Wprowadzenie danych z klawiatury numerycznej 	ILOŚĆ PARAGONÓW:
Wpisanie ilości paragonów w Raporcie Fiskalnym Dobowym i zatwierdzenie	Wprowadzenie danych z klawiatury numerycznej 	DATA ZAK. RAPORTU 24-09-2012
Wpisanie <i>DATY ZAKOŃCZENIA RAPORTU</i> i zatwierdzenie	Wprowadzenie danych z klawiatury numerycznej 	CZAS ZAK. RAPORTU 24-09-2012
Wpisanie <i>CZASU ZAKOŃCZENIA RAPORTU</i> i zatwierdzenie	Wprowadzenie danych z klawiatury numerycznej 	NUMER UNIKATOWY:
Wpisanie numeru unikatowego i zatwierdzenie	Wprowadzenie danych z klawiatury numerycznej. Format: prefix, spacja, numer np. AAA 0123123112 	NUMER KONTROLNY:
Wpisanie numeru kontrolnego i zatwierdzenie	Wprowadzenie danych z klawiatury alfanumerycznej 	Kasa wydrukuje wprowadzone dane oraz informacje czy numer jest błędny czy zgodny. Numer zgodny oznacza, że paragon pochodzi z tej kasy, numer błędny oznacza, że paragon nie pochodzi z tej kasy lub wpisaliśmy błędne dane.

Do trybu weryfikacji Paragonu/Raportu Fiskalnego Dobowego można wejść za pomocą klawiszy skrótu. Będąc w menu głównym należy wcisnąć klawisze [8], [2].

Poniżej przedstawiono przykładowy Raport Fiskalny Dobowy z opisem poszczególnych pól.

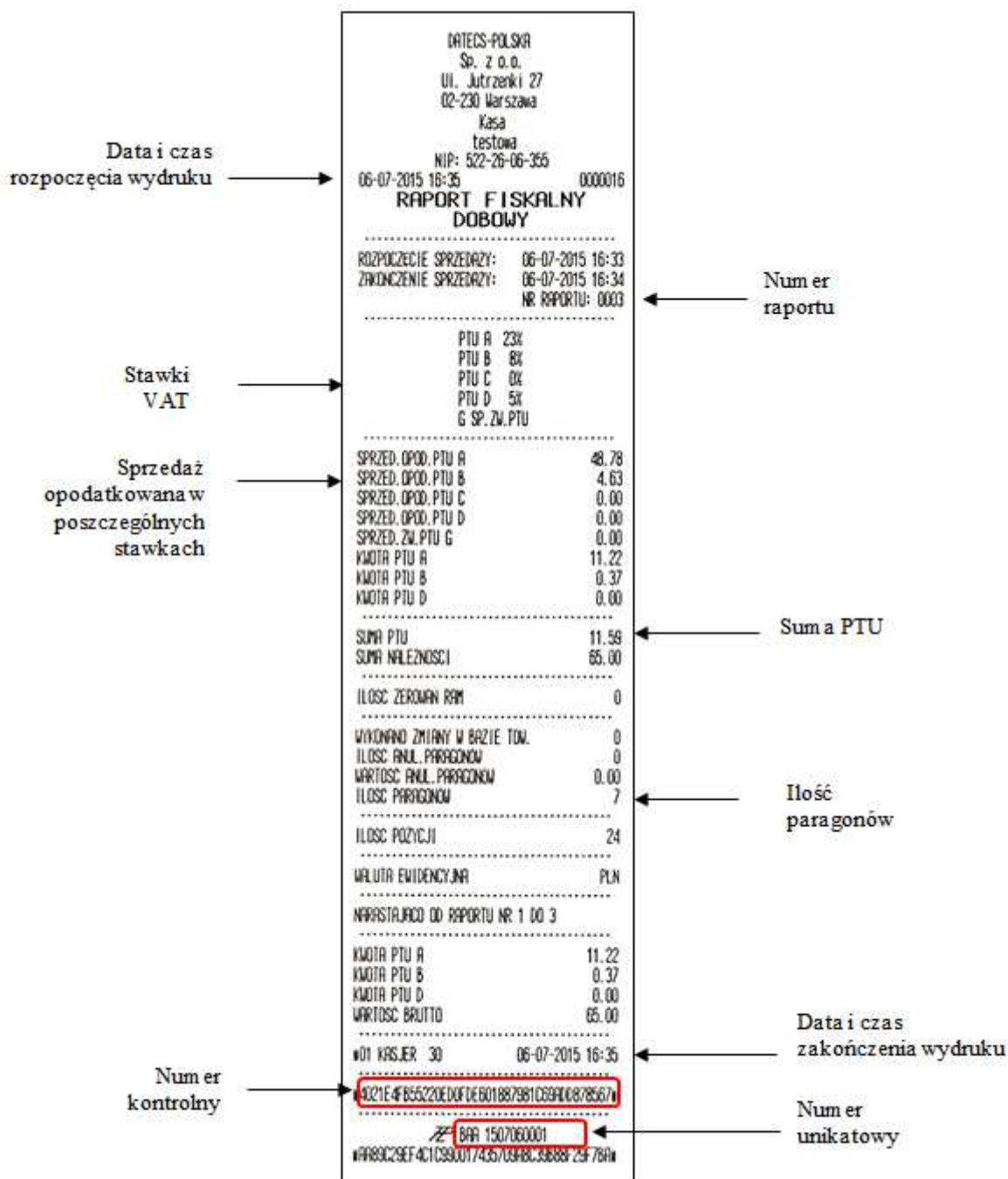









Otwórz nową kartę

Funkcja służy do inicjalizacji nowej karty microSD, na której będzie zapisywana kopia drukowanych dokumentów. W nowej kasie karta jest zainstalowana standardowo i nie ma potrzeby otwierania nowej karty. Kasa może mieć aktywną tylko jedną kartę microSD, nie pozwoli otworzyć kolejnej do póki nie zostanie zamknięta poprzednia karta.

W celu otworzenia nowej karty należy wykonać następującą procedurę.

PROCEDURA	KŁAWISZE DO NACIŚNIĘCIA	KOMUNIKATY WYŚWIETLACZA
Włączenie kasy/logowanie do MENU GŁÓWNE		<< MENU GŁÓWNE >> 1) Sprzedaż

Wybór opcji <i>KOPIA ELEKTRONICZNA</i>	 lub 	<<MENU GŁÓWNE>> 8)Kopia elektron.
Zatwierdzenie wyboru		<<KOPIA ELEKTR. >> 1)Stan karty
Wybór opcji <i>OTWÓRZ NOWĄ KARTĘ</i>	 lub 	<<KOPIA ELEKTR.>> 3)Otw. nową kartę
Zatwierdzenie wyboru		Dodać nową kartę? Tak (GOT) Wyjdź (C)
Zatwierdzenie dodania nowej karty		Kasować kartę SD? Tak (GOT) Wyjdź (C)
Zatwierdzenie kasowania karty (dane na karcie SD zostaną wykasowane)		Czekaj ...
Po potwierdzeniu wszystkie dane na karcie SD zostaną wykasowane		Nowa karta SD dodana!

Do trybu otwarcia nowej karty można wejść za pomocą klawiszy skrótu. Będąc w menu głównym należy wcisnąć klawisze [8], [3].



W przypadku, gdy na karcie SD będą już zapisane dane z tej kasy lub innej kasy tego samego typu kasa zgłosi komunikat *KARTA SD JUŻ ZAINICJOWANA!* i wyświetli komunikat czy na pewno chcemy kasować.





UWAGA! Na kasie można maksymalnie otworzyć 16 kart.

Zamknij kartę

Funkcja służy do zamknięcia kart microSD, na której znajdują się kopie drukowanych dokumentów. Kasa bez aktywnej karty będzie pracowała tylko do momentu wydrukowania drugiego Raportu Fiskalnego Dobowego. Po wydrukowaniu drugiego Raportu Fiskalnego Dobowego bez karty kasa zablokuje tryb sprzedaży i zażąda uaktywnienia nowej karty. Nie ma możliwości otwarcia zamkniętej karty bez kasowania zawartych na niej danych.

Poniżej przedstawiono procedurę zamknięcia karty kopi elektronicznej.

PROCEDURA	KŁAWISZE DO NACIŚNIĘCIA	KOMUNIKATY WYŚWIETLACZA
Włączenie kasy/logowanie do <i>MENU GŁÓWNE</i>		<< MENU GŁÓWNE >> 1)Sprzedaż
Wybór opcji <i>KOPIA ELEKTRONICZNA</i>	 lub 	<<MENU GŁÓWNE>> 8)Kopia elektron.
Zatwierdzenie wyboru		<<KOPIA ELEKTR. >> 1)Stan karty

Wybór opcji <i>ZAMKNIJ KARTĘ</i>	 lub 	<<KOPIA ELEKTR.>> 4)Zamknij kartę
Zatwierdzenie wyboru		Zamknij kartę nr1? Tak (GOT) Wyjdź (C)
Potwierdzenie zamknięcia karty nr np.1		Czekaj ...
Po potwierdzeniu kasa zamknie kartę pamięci SD		Karta #1 zamknięta!

Do trybu zamknięcia karty można wejść za pomocą klawiszy skrótów. Będąc w menu głównym należy wcisnąć klawisze [8], [4].

UWAGA! Dane zawarte na karcie microSD stanowią kopię elektroniczną wystawianych dokumentów przez kasę i należy ją przechowywać przez okres zgodny z aktualnie obowiązującymi przepisami.
Kasa obsługuje maksymalnie 16 kart microSD, po zamknięciu 16 karty kasa zażąda wykonania Raportu Rozliczeniowego, dalsza rejestracja sprzedaży nie będzie możliwa.

Kopie wydruków

W tej funkcji można wydrukować kopie wydruków znajdujących się na karcie microSD jak również w pamięci podręcznej.





Na karcie microSD znajdują się wszystkie wydruki od momentu inicjalizacji karty do momentu wykonania ostatniego Raportu Fiskalnego Dobowego łącznie z tym raportem. W pamięci podręcznej znajdują się kopie wydruków od momentu wykonania ostatniego Raportu Fiskalnego Dobowego. Wykonanie Raportu Fiskalnego Dobowego spowoduje przeniesienie danych z pamięci podręcznej na kartę microSD zwaną informatycznym nośnikiem danych.











Na karcie kopii nie zapisują się kopie wydruków fiskalnych raportów okresowych.















Paragony/Raporty Dobowe/Niefiskalne/Wszystkie

Funkcja ta umożliwi wydruk kopii paragonów z karty SD lub pamięci podręcznej.

Poniżej przedstawiono procedurę wydrukowania kopii dokumentów z karty SD.

PROCEDURA	KLAWISZE DO NACIŚNIĘCIA	KOMUNIKATY WYŚWIETLACZA
Włączenie kasy/logowanie do <i>MENU GŁÓWNE</i>		<< MENU GŁÓWNE >> 1)Sprzedaż
Wybór opcji <i>KOPIA ELEKTRONICZNA</i> i zatwierdzenie wyboru	 lub  	<<KOPIA ELEKTR. >> 1) Stan karty
Wybór funkcji <i>KOPIE WYDRUKÓW</i> i zatwierdzenie wyboru	 lub  	Kopie wydruków 1)Z karty SD
W tym momencie należy określić czy będziemy drukować kopie wydruków z karty SD czy z pamięci podręcznej		

Wybór opcji Z KARTY SD lub Z PAMIĘCI PODRĘCZNEJ	 lub 	<p>Kopie wydruków 1) Z karty SD</p> <p>lub</p> <p>Kopie wydruków 2) Z pam. podręcz.</p>
Zatwierdzenie wyboru		<< Wybierz typ>> 1) Paragony
W tym momencie należy wybrać, jaki rodzaj dokumentów chcemy drukować PARAGONY, RAPORTY DOBOWE, NIEFISKALNE lub WSZYSTKIE		
Wybór opcji PARAGONY lub RAPORTY DOBOWE lub NIEFISKALNE lub WSZYSTKIE	 lub 	<p><< Wybierz typ>> 1) Paragony</p> <p>lub</p> <p><< Wybierz typ>> 2) Raporty Dobowe</p> <p>lub</p> <p><< Wybierz typ>> 3) Niefiskalne</p> <p>lub</p> <p><< Wybierz typ>> 4) Wszystkie</p>
W tym momencie wybieramy kryterium, po jakim będziemy wyszukiwać kopie wydruków: według dat, numerów wydruków, numerów Raportów Dobowych lub wszystkie		
Przykład dla kryterium: według dat		
Wybór opcji wyszukiwania według dat i zatwierdzenie	 lub  	Od: 00-00-2000
Należy wpisać datę początkową wydruków i zatwierdzić	Wprowadzenie danych z klawiatury numerycznej według schematu DDMMRR 	Od: 01-01-2012 Do: 00-00-2000
Należy wpisać datę końcową wydruków	Wprowadzenie danych z klawiatury numerycznej według schematu DDMMRR	Od: 01-01-2012 Do: 31-01-2012
Zatwierdzenie wprowadzonej daty końcowej wydruków		<p>Czekaj ...</p> <p>Kasa wydrukuje raport lub podpowie, na której karcie microSD znajdują się dane</p>
Przykład dla kryterium: według numeru wydruku dla: paragony, niefiskalne, wszystko.		

Wybór opcji wyszukiwania według numeru wydruku i zatwierdzenie	 lub  	Dla Raportu numer:
Wpisanie numeru raportu, który obejmuje te dane w celu szybszego wyszukiwania lub pozostawienie pustego pola i zatwierdzenie	Wprowadzenie danych z klawiatury numerycznej lub pozostawienie pustego pola 	Od: 1
Wpisanie początkowego numeru wydruku i zatwierdzenie	Wprowadzenie danych z klawiatury numerycznej 	Od: 1 Do: 999999
Wpisanie końcowego numeru wydruku i zatwierdzenie	Wprowadzenie danych z klawiatury numerycznej 	Czekaj ... Kasa wydrukuje kopie dokumentów lub podpowie, na której karcie microSD znajdują się dane
Przykład dla kryterium dla Raportów Dobowych: według numeru dla raportów		
Wybór opcji wyszukiwania według numeru i zatwierdzenie wyboru	 lub  	Od: 1
Wpisanie numeru pierwszego raportu, który obejmuje zakres i zatwierdzenie	Wprowadzenie danych z klawiatury numerycznej 	Od: 1 Do: 999999
Wpisanie końcowego numeru Raportu Fiskalnego Dobowego i zatwierdzenie	Wprowadzenie danych z klawiatury numerycznej 	Czekaj ... Kasa wydrukuje kopie Raportów Fiskalnych Dobowych lub podpowie, na której karcie microSD znajdują się dane
Przykład dla kryterium: wszystko.		
Wybór opcji WSZYSTKO i zatwierdzenie	 lub  	Czekaj ... Kasa wydrukuje kopie wszystkich wydruków z karty







Do trybu kopii wydruków można wejść za pomocą klawiszy skrótów. Będąc w menu głównym należy wcisnąć [8], [5] a następnie oznaczenia liczbowe przy danych funkcjach menu.

Historia kart

Po wybraniu funkcji historia kart kasa wydrukuje informację o wszystkich kartach, jakie były inicjalizowane na kasie. Na wydruku będą informacje o kartach typu: data pierwszego zapisu danych, data ostatniego zapisu, zakres numerów raportów, jaki obejmuje karta.

Poniżej przedstawiono procedurę wydruku historii kart.

PROCEDURA	KLAWISZE DO NACIŚNIĘCIA	KOMUNIKATY WYŚWIETLACZA
Włączenie kasy/logowanie do <i>MENU GŁÓWNE</i>		<< MENU GŁÓWNE >> 1) Sprzedaż









Wybór opcji <i>KOPIA ELEKTRONICZNA</i> i zatwierdzenie wyboru	 lub  	<<KOPIA ELEKTR>> 1)Stan karty
Wybór funkcji <i>HISTORIA KART</i> i zatwierdzenie wyboru	 lub  	Czekaj ...

Do trybu historia kart można wejść za pomocą klawiszy skrótu. Będąc w menu głównym należy wcisnąć klawisze [8], [6].

Weryfikacja karty

Weryfikacja karty służy do stwierdzenia czy dane znajdujące się na karcie są poprawne i zgodne z danymi zapisanymi w pamięci fiskalnej. W przypadku, gdy karta pochodzi z innej kasy, kasa wyświetli komunikat *KARTA Z INNEJ KASY*. W przypadku, gdy karta pochodzi z tej kasy, kasa wyświetli komunikat o zgodności danych na karcie i w pamięci fiskalnej lub poinformuje, że dane są błędne.

Poniżej przedstawiono procedurę weryfikacji karty.

PROCEDURA	KLAWISZE DO NACIŚNIĘCIA	KOMUNIKATY WYŚWIETLACZA
Włączenie kasy/logowanie do <i>MENU GŁÓWNE</i>		<< MENU GŁÓWNE >> 1)Sprzedaż
Wybór opcji <i>KOPIA ELEKTRONICZNA</i> i zatwierdzenie wyboru	 lub  	<<KOPIA ELEKTR>> 1)Stan karty
Wybór funkcji <i>WERYFIK.KARTY</i> i zatwierdzenie wyboru	 lub  	Por. danych z Pam. Fiskal. właściwe
Kasa wyświetla komunikaty o stanie weryfikacji, który należy zatwierdzić klawiszem [GOT]		Dane na karcie właściwe !
Wyjście z trybu weryfikacji po naciśnięciu klawisza [GOT]		<<KOPIA ELEKTR>> 7)Weryfikacja karty

Do trybu weryfikacji kart można wejść za pomocą klawiszy skrótu. Będąc w menu głównym należy wcisnąć klawisze [8], [7].

POMOC

Funkcje pomocy służą do informowania o stanie kasy, aktualnej konfiguracji, czasie, jak również umożliwiają wydrukowanie całego menu.

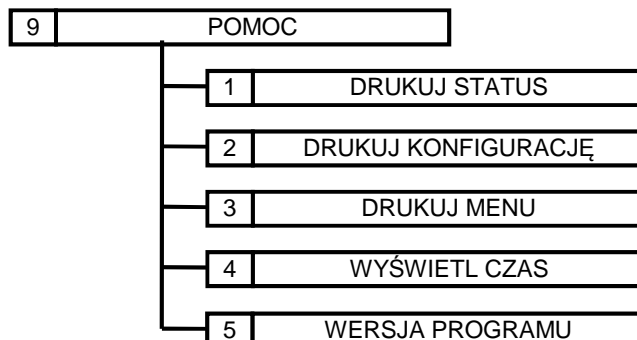

Drukuj status

Po wybraniu funkcji drukuj status kasa drukuje informację o aktualnym stanie kasy to znaczy czy jest fiskalna, czy nie, ilu kasjerów ma otwarte zmiany, ile wystawiono paragonów, jaka jest wersja oprogramowania itp.

Poniżej przedstawiono procedurę drukowania statusu kasy.

PROCEDURA	KLAWISZE DO NACIŚNIĘCIA	KOMUNIKATY WYŚWIETLACZA
Włączenie kasy/logowanie do <i>MENU GŁÓWNE</i>		<< MENU GŁÓWNE >> 1) Sprzedaż
Wybór opcji <i>POMOC</i> i zatwierdzenie wyboru	↓ lub ↑	<<POMOC>> 1) Drukuj status
Wybór funkcji <i>DRUKUJ STATUS</i> i zatwierdzenie wyboru	↓ lub ↑	Czekaj ...

Do trybu drukowania statusu można wejść za pomocą klawiszy skrótu. Będąc w menu głównym należy wcisnąć klawisze [9], [1].

Drukuj konfigurację

Funkcja ta służy do wydrukowania aktualnych ustawień kasy.

Poniżej przedstawiono procedurę drukowania konfiguracji kasy.

PROCEDURA	KLAWISZE DO NACIŚNIĘCIA	KOMUNIKATY WYŚWIETLACZA
Włączenie kasy/logowanie do <i>MENU GŁÓWNE</i>		<< MENU GŁÓWNE >> 1) Sprzedaż
Wybór opcji <i>POMOC</i> i zatwierdzenie wyboru	↓ lub ↑	<<POMOC>> 1) Drukuj status



Wybór funkcji <i>DRUKUJ KONFIGURACJĘ</i> i zatwierdzenie wyboru	↓ lub ↑ 	Czekaj ...
---	---	-------------------

Do trybu drukowania konfiguracji można wejść za pomocą klawiszy skrótu. Będąc w menu głównym należy wcisnąć klawisze [9], [2].

Drukuj MENU

Funkcja ta służy do wydrukowania całego menu np. w przypadku, gdy ktoś zapomniał gdzie się ustawia poszczególne funkcje.

Poniżej przedstawiono procedurę drukowania menu.

PROCEDURA	KŁAWISZE DO NACIŚNIĘCIA	KOMUNIKATY WYŚWIETLACZA
Włączenie kasy/logowanie do <i>MENU GŁÓWNE</i>		<< MENU GŁÓWNE >> 1) Sprzedaż
Wybór opcji <i>POMOC</i> i zatwierdzenie wyboru	↓ lub ↑ 	<<POMOC>> 1) Drukuj status
Wybór funkcji <i>DRUKUJ MENU</i> i zatwierdzenie wyboru	↓ lub ↑ 	Czekaj ...

Do trybu drukowania menu można wejść za pomocą klawiszy skrótu. Będąc w menu głównym należy wcisnąć klawisze [9], [3].

Wyświetl czas

Po wybraniu tej funkcji kasa wyświetli aktualny czas zegara kasy.

Poniżej przedstawiono procedurę wyświetlenia czasu.

PROCEDURA	KŁAWISZE DO NACIŚNIĘCIA	KOMUNIKATY WYŚWIETLACZA
Włączenie kasy/logowanie do <i>MENU GŁÓWNE</i>		<< MENU GŁÓWNE >> 1) Sprzedaż
Wybór opcji <i>POMOC</i> i zatwierdzenie wyboru	↓ lub ↑ 	<<POMOC>> 1) Drukuj status
Wybór funkcji <i>WYŚWIETL CZAS</i> i zatwierdzenie wyboru	↓ lub ↑ 	Czekaj ...





Do trybu wyświetlenia czasu można wejść za pomocą klawiszy skrótu. Będąc w menu głównym należy wcisnąć klawisze [9],[4]. W celu wyjścia z trybu wyświetlania czasu należy nacisnąć klawisz [GOT].

Wersja programu

Po wybraniu tej funkcji kasa wydrukuje a następnie wyświetli wersję programu pracy kasy.

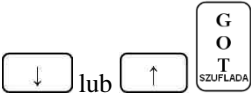
Poniżej przedstawiono procedurę wydruku i wyświetlenia wersji programu pracy kasy.

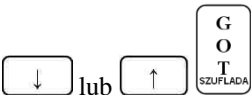
PROCEDURA	KŁAWISZE DO NACIŚNIĘCIA	KOMUNIKATY WYŚWIETLACZA
Włączenie kasy/logowanie do <i>MENU GŁÓWNE</i>		<< MENU GŁÓWNE >> 1) Sprzedaż

Wybór opcji <i>POMOC</i> i zatwierdzenie wyboru		
Wybór funkcji <i>WERSJA PROGRAMU</i> i zatwierdzenie wyboru		

Do trybu wydruku i wyświetlenia wersji programu pracy kasy można wejść za pomocą klawiszy skrótu. Będąc w menu głównym należy wcisnąć klawisze [9],[5]. W celu wyjścia z trybu wyświetlania czasu należy nacisnąć klawisz [GOT]. Aby wyjść z trybu należy nacisnąć klawisz [ESC].

KOMUNIKATY ZGŁASZANE PRZEZ KASĘ

W poniższej tabeli przedstawiono najważniejsze komunikaty zgłaszane przez kasę.

L.p	Komunikat/Oznaka	Przyczyna błędu/komunikatu	Rozwiązanie problemu
1	BAZA OPAKOWAŃ ZAPEŁNIONA!	Próba zaprogramowania nowego opakowania zwrotnego, gdy zaprogramowano już maksymalną (200) ilość opakowań.	Wciśnij [C] lub poczekaj 4 sekundy. W celu zaprogramowania nowego opakowania zwrotnego usuń inne opakowanie z bazy lub zrezygnuj z programowania opakowania zwrotnego
2	BAZA TOWAROWA ZAPEŁNIONA!	Próba zaprogramowania nowego artykułu, gdy zaprogramowano już maksymalną (2600) ilość towarów	Wciśnij [C] lub poczekaj 4 sekundy. W celu zaprogramowania nowego artykułu usuń inny artykuł z bazy towarowej lub zrezygnuj z programowania artykułu
3	Błąd bazy opak.!	Wystąpił błąd podczas pracy z bazą opakowań zwrotnych	Wciśnij [C] lub poczekaj 4 sekundy
4	Błąd bazy PLU !	Wystąpił błąd podczas pracy z bazą PLU	Wciśnij [C] lub poczekaj 4 sekundy
5	Błąd karty SD !	Uszkodzone dane na karcie	Wymień kartę na nową
6	Błędna cena ! Wyjdź (C)	Wprowadzono wartość do trzech miejsc po przecinku	Wciśnij [C], wprowadź poprawną wartość do dwóch miejsc po przecinku
7	Błędna dane na karcie !	Weryfikacja karty, na której są błędne dane	Zastosuj właściwą kartę lub wymień kartę na nową
8	Błędna kopia !	Awaria karty kopii elektronicznej microSD	Wymień kartę na nową
9	Brak gotówki ! Wyjdź (C)	Podana kwota wypłaty jest większa niż kwota dostępnej gotówki w kasie	Wciśnij [C], podaj inną kwotę lub wyłącz funkcję kontroli stanu kasy
10	Brak karty pamięci !	Brak karty pamięci w gnieździe karty microSD, lub karta źle włożona	Włóż poprawnie kartę do slotu
11	Brak kodu kreskowego !	Próba sprzedaży towaru poprzez kod kreskowy, który nie jest zaprogramowany w bazie towarowej	Wciśnij [C] lub poczekaj 4 sekundy, zaprogramuj kod kreskowy
12	Brak kodu opak.! Wyjdź (C)	Opakowanie o wybranym kodzie nie jest zaprogramowane	Wciśnij [C] zaprogramuj opakowanie lub wybierz inne opakowanie
13	Brak kodu PLU! Wyjdź (C)	Towar o wybranym kodzie PLU nie jest zaprogramowany	Wciśnij 'C', zaprogramuj kod PLU lub wybierz inny kod PLU
14	Brak miejsca na karcie SD !	Zapełniona karta microSD, (wykorzystano 256MB)	Wciśnij [C] lub poczekaj 4 sekundy, zamknij aktywną kartę kopii elektronicznej i otwórz nową
15	Brak nagłówek!	Próba fiskalizacji kasy lub uruchomienia trybu sprzedaży bez zaprogramowanego nagłówek	Wciśnij [C] lub poczekaj 4 sekundy, zaprogramuj nagłówek
16	Brak papieru ! Założ i wciśnij C	Brak papieru w mechanizmie drukującym lub papier niewłaściwie założony	Założ nową rolkę papieru lub popraw papier
17	Brak sprzedaży ! Wyjdź (C)	Próba anulacji, korekty, gdy nie było sprzedaży, paragon jest zamknięty	Wciśnij [C]
18	Brak stawek PTU !	Próba fiskalizacji bez zaprogramowanych stawek podatku VAT	Zaprogramuj stawki PTU
19	Brak stawki PTU Wyjdź (C)	Towar o wybranym kodzie PLU nie posiada zaprogramowanej stawki podatku PTU	Wciśnij [C], zaprogramuj stawkę PTU lub zmień stawkę PTU przypisaną do artykułu
20	Brak zapisów !	Próba wydruku nieistniejących danych z kopii	Wprowadź poprawne dane

21	Brak zaprog.ceny! Wydź (C)	Artykuł nie posiada zaprogramowanej ceny. Typ ceny ustawiony na: sztywna lub SICS+sztywna	Wciśnij [C], zaprogramuj cenę artykułu lub zmień typ ceny
22	Dane na karcie numer: xx	Próba wydruku danych z karty, które są zapisane na innej karcie	Włóż właściwą kartę lub wprowadź poprawne dane
23	Dane na kartach od: xx do: xx	Wydruk kopi z karty.	Kasa informuje, na jakich kartach znajdują się żądane dane.
24	Dane nie pasują do Pam.Fiskal. !	Weryfikacja karty z innej kasy	W celu dalszej sprzedaży włóż karę przypisaną do kasy
25	Dane w pamięci podręcznej!	Próba wydruku danych z karty SD, które znajdują się jeszcze w pamięci podręcznej	Wprowadź poprawne dane
26	Hasło istnieje !	Próba zaprogramowania hasła przypisanego innemu kasjerowi	Wciśnij [C], podaj inne hasło
27	Już fiskalna! Wydź (C)	Próba fiskalizacji kasy już ufiskalnionej	Wciśnij [C]
28	Karta SD już zainicjowana !	Próba otwarcia nowej karty, na której są już zapisane dane	Włóż właściwą kartę lub potwierdź kasowanie danych na karcie
29	Karta SD już zamknięta !	Próba zamknięcia już zamkniętej karty	Wprowadź poprawne dane
30	Karta SD pełna !	Próba zapisu danych na zapelnionej karcie SD	Zamknij aktualna kartę i otwórz nową
31	Karta z innej kasy!	Sprawdzana karta pochodzi z innej kasy	Wciśnij [C]
32	Kasa niefiskalna!	Próba otwarcia karty kopi elektronicznej na kasie niefiskalnej (operacja dozwolona tylko w trybie fiskalnym)	Wciśnij [C] lub poczekaj 4 sekundy
33	Kod kreskowy istnieje !	Próba zaprogramowania kodu kreskowego, który jest już zaprogramowany w bazie towarowej	Wciśnij [C] lub poczekaj 4 sekundy.
34	Naładuj akumulator !	Niski poziom naładowania akumulatora	Wciśnij [C] lub poczekaj 4 sekundy, podłącz kasę do zasilacza w celu naładowania akumulatora
35	Nazwa istnieje!	Próba zaprogramowania nazwy artykułu, która już istnieje (nazwy w bazie towarowej nie mogą się powtarzać)	Wciśnij [C] lub poczekaj 4 sekundy, podaj inną nazwę lub zrezygnuj z programowania artykułu
36	Niewłaściwa karta SD !	Próba zapisu danych lub zamknięcia karty, gdy w kasie zainstalowana jest karta z innej kasy	Włóż właściwą kartę do kasy.
37	Niezakończony miesiąc!	Próba wykonania Raportu Fiskalnego Miesięcznego za miesiąc, który jeszcze nie upłynął	Raport możliwy do wykonania w kolejnym miesiącu
38	Oper.nieosiągalna ! Wydź (C)	Wybrana sekwencja klawiszy nie może zostać zrealizowana	Wciśnij [C]
39	Pamięć fiskalna pełna !	Wykonano maksymalną ilość Raportów Fiskalnych Dobowych (1830)	Wciśnij [C] lub poczekaj 4 sekundy, Brak możliwości dalszej sprzedaży, należy wymienić pamięć fiskalną
40	Pamięć podręczna pełna !	Zapełniony bufor pamięci podręcznej	Wciśnij [C] lub poczekaj 4 sekundy, włóż kartę kopi elektronicznej
41	Paragon zamknięty! Wydź (C)	Wciśnięto klawisz płatności, gdy paragon jest zamknięty	Wciśnij [C]
42	Podsumuj paragon! Wydź (C)	Próba zakończenia sprzedaży bez naciśnięcia klawisza [SUMA]. Ustawiony obowiązek naciśnięcia klawisza [SUMA]	Wciśnij [C] a następnie klawisz [SUMA]
43	Przekroc. Limit 20 zmian waluty!	Wykonano 20 zmian waluty podstawowej, próba wykonania kolejnej zmiany	Wciśnij [C] lub poczekaj 4 sekundy, brak możliwości wykonania kolejnej zmiany

44	Przekroczono limit 30 zmian!	Po wykonaniu 30 zmian stawek VAT, próba wykonania kolejnej zmiany	Wciśnij [C] lub poczekaj 4 sekundy, brak możliwości wykonania kolejnej zmiany
45	Przepeł.liczników Wyjdź (C)	Przepełnienie liczników sprzedaży	Wciśnij [C], wykonaj Raport Dobowy i Raport Towarów Zerujący
46	Przepełnienie ! Wyjdź (C)	Przepełnienie rejestru paragonu	Wciśnij [C], zakończ paragon
47	Rap.Dobowych w pamięci: 1 (max 2)	Wykonano pierwszy dozwolony Raport Fiskalny Dobowy bez karty. Czerwona dioda LED przy wyświetlaczu operatora pulsuje.	Wciśnij [C] – możliwa kontynuacja pracy bez karty lub włóż kartę do gniazda
48	Rap.Dobowych w pamięci: 2 (max 2)	Wykonano drugi dozwolony Raport Fiskalny Dobowy bez karty. Czerwona dioda LED przy wyświetlaczu operatora świeci ciągle.	Wciśnij [C] – brak możliwości dalszej pracy bez karty! Włóż kartę do gniazda
49	Rozp.płatność ! Wyjdź (C)	Próba sprzedaży po dokonaniu częściowej płatności	Wciśnij [C] i zakończ paragon
50	Włóż kartę SD !	Brak karty SD w gnieździe	Włóż kartę do gniazda
51	Wprowadź kwotę ! Wyjdź (C)	Próba zakończenia sprzedaży bez podania kwoty od klienta. Ustawiony obowiązek wpisania kwoty od klienta.	Wciśnij [C] a następnie podaj kwotę od klienta i zatwierdź klawiszem [GOT]
52	Wyk.Rap.zer.opak. Wyjdź (C)	Zapełnienie liczników sprzedaży opakowań lub aby wykonać określone programowanie należy wykonać Raport Opakowań Zwrotnych Zerujący	Wciśnij [C], wykonaj Raport Opakowań Zwrotnych Zerujący
53	Wyk.Rap.zer.towar Wyjdź (C)	Zapełnienie liczników sprzedaży artykułów lub aby wykonać określone programowanie należy wykonać Raport Sprzedanych Towarów Zerujący	Wciśnij [C], wykonaj Raport Sprzedanych Towarów Zerujący
54	Wykon. Rap. Dobowy!	Próba wykonania operacji dostępnej tylko po wykonaniu Raportu Dobowego	Wciśnij [C] lub poczekaj 4 sekundy, wykonaj Raport Dobowy
55	Wykonaj Raport Dobowy!	Przypomnienie o wykonaniu Raportu Dobowego	Wykonaj Raport Dobowy
56	Wykonaj Raport miesięczny!	Przypomnienie o wykonaniu zaległego Raportu Fiskalnego Miesięcznego	Wykonaj Raport Fiskalny Miesięczny
57	Wykonaj Raporty !	Próba wykonania operacji dostępnej tylko po wykonaniu wszystkich raportów: Dobowy, Sprzedanych Towarów Zerujący, Opakowań Zwrotnych Zerujący	Wciśnij [C] lub poczekaj 4 sekundy, wykonaj raporty zerujące: Raport Kasjerów Zerujący, Raport Dobowy, Raport Sprzedanych Artykułów Zerujący, Raport Opakowań Zwrotnych Zerujący
58	Za duża cena ! Wyjdź (C)	Wprowadzono zbyt dużą cenę – maksymalnie 9999999,99	Wciśnij [C], wprowadź poprawną cenę
59	Za duża ilość ! Wyjdź (C)	Wprowadzono zbyt dużą ilość – maksymalnie 99999,999	Wciśnij [C], wprowadź poprawną ilość
60	Za duża wartość ! Wyjdź (C)	Próba wykonania sprzedaży na zbyt dużą kwotę (ilość x cena)	Wciśnij [C], wprowadź poprawne wartości
61	Za dużo pozycji ! Wyjdź (C)	Osiągnięto maksymalną ilość pozycji na paragonie (118 licząc wraz z opakowaniami)	Wciśnij [C] i zakończ paragon
62	Za mała wartość ! Wyjdź (C)	Próba wykonania sprzedaży na kwotę (ilość x cena) mniejszą niż 0.01zł	Wciśnij [C], wprowadź poprawne wartości
63	Zakończ. Paragon ! Wyjdź (C)	Próba wyjścia z trybu rejestracji podczas otwartego paragonu	Wciśnij [C], w celu wyjścia z trybu sprzedaży zakończ otwarty paragon
64	Zamknij kartę SD!	Próba otwarcia nowej karty bez uprzedniego zamknięcia dotychczasowej karty	Zamknij wcześniej używaną kartę, aby móc otworzyć nową

65	Zerowanie RAM Czekaj...	Kasa rozpoczęła procedurę kasowania danych zawartych w pamięci RAM	Założ zworę serwisową i wykonaj procedurę zerowania RAM
66	Błąd programu Wyjdź (C)	Błąd w programie pracy kasy	Skontaktuj się z Serwisem Centralnym
67	Wezwij Serwis !	Kasa zablokowana lub błąd pamięci	Założ zworę serwisową
68	Max.ilość kart wykorzystana!	Próba otwarcia nowej karty (max.16)	Pamięć fiskalna do wymiany. Skontaktuj się z Serwisem Centralnym
69	Przekroczony termin!	Uruchomiona blokada trybu sprzedaży	Założ zworę serwisową i ustaw datę blokady kasy
70	Brak nr unikat. !	Próba fiskalizacji kasy bez zaprogramowanego numeru unikatowego	Skontaktuj się z Serwisem Centralnym
71	Brak zwory serwisowej !	Próba uruchomienia trybu serwisowego bez założonej zwory serwisowej	Założ zworę serwisową
72	Drukarka odłączona !	Odłączony mechanizm drukujący	Sprawdź połączenie drukarki z płytą główną lub wymień drukarkę
73	Wyświetlacz odłączony !	Odłączony wyświetlacz klienta	Sprawdź połączenie wyświetlacza klienta z płytą pośrednią lub wymień wyświetlacz lub płytę pośrednią
74	Wyświetlacz oper. odłączony !	Odłączony wyświetlacz operatora. Komunikat wyświetlany na wyświetlaczu klienta	Sprawdź połączenie wyświetlacza operatora z płytą wyświetlacza lub wymień wyświetlacz lub płytę wyświetlacza
75	Kasa wydaje dźwięk a nic nie wyświetla	Odłączona płyta wyświetlacza operatora	Sprawdź połączenie wyświetlacza operatora z płytą wyświetlacza lub wymień wyświetlacz lub płytę wyświetlacza
76	Wykonaj Raport Rozliczeniowy!	Kasa po wykorzystaniu maksymalnej ilości kart lub po wykorzystaniu maksymalnej ilości zerowań RAM	Pamięć fiskalna do wymiany. Skontaktuj się z Serwisem Centralnym
77	Błąd pamięci fiskalnej !	Błąd podczas zapisu/odczytu danych z pamięci fiskalnej	Pamięć fiskalna do wymiany. Skontaktuj się z Serwisem Centralnym
78	Pamięć fiskalna odłączona !	Pamięć fiskalna odłączona od płyty głównej	Sprawdź połączenie pamięci fiskalnej z płytą główną lub skontaktuj się z Serwisem Centralnym
79	Odczyt Pam. Fisk. COM1, 38400 b/s	Błąd podczas zapisu/odczytu danych z pamięci fiskalnej	Pamięć fiskalna do wymiany. Skontaktuj się z Serwisem Centralnym
80	Tylko odczyt Pamięci Fiskalnej!	Awaria pamięci fiskalnej lub zapełnienie pamięci fiskalnej. Pamięć fiskalna w trybie „tylko do odczytu”	Pamięć fiskalna do wymiany. Skontaktuj się z Serwisem Centralnym. Możliwe tylko odczyty danych z pamięci fiskalnej (Raporty okresowe).
81	Edycja zabroniona ! Wykonaj Raporty	Próba zmiany nazwy opakowania zwrotnego po jego sprzedaży a przed wykonaniem raportu zerującego sprzedaż opakowań	Wykonaj raport zerujący sprzedaż opakowań zwrotnych.
82	BŁĘDNA NAZWA ! Wyjdź (C)	Próba zapisania nazwy artykułu składającej się ze znaków specjalnych z wyłączeniem znaków [/], [\], [.], [:].	Wprowadź poprawną nazwę składającą się co najmniej z jednego znaku alfanumerycznego lub znaków specjalnych [/], [\], [.], [:].

PRZYKŁADOWE WYDRUKI

Poniżej przedstawiono przykładowy paragon wraz z opisem poszczególnych linii.

	DATECS-POLSKA Sp. z o.o. Ul. Jutrzenki 27 02-230 Warszawa Kasa testowa NIP: 522-26-06-355	
Data i czas rozpoczęcia paragonu Nazwa artykułu, ilość x cena, wartość sprzedaży artykułu	06-07-2015 19:55 MASŁO 1x10.00 10.00 A RABAT 10% -1.00 BULKA 1x5.00 5.00 B # KOREKTA # BULKA -1x5.00 -5.00 B MASŁO 1x10.00 10.00 A	Nagłówek Numer wydruku 0000035 Nazwa dokumentu Rabat procentowy / wartość rabatu Anulacja sprzedaży
Suma PTU Numer paragonu/numer raportu, do którego paragon został dopisany # numer systemowy kasy, nazwa kasjera, data i czas zakończenia # numer kontrolny paragonu #	SP. OP. A 19.00 PTU A 23% 3.55 SUMA PTU 3.55 SUMA PLN 19.00 00010/0008 #01 KASJER 30 06-07-2015 19:56 NIP NABYWCY: 5261265896 #4C4040051DA402A50296A5E1C2A4B0544490306A# BAA 1507060001	Rozliczenie podatku VAT Suma paragonu NIP nabywcy Numer unikatowy
Rozliczenie płatności kartą Podsumowanie kwoty do zapłaty w walucie EURO Reszta dla klienta w PLN	ROZLICZENIE OPAKOWAŃ ZWROTNYCH ZWROT OPAKOWAŃ OPAK. ZWROT 001 1x-0.50 -0.50 DO ZAPŁATY PLN 18.50 KARTA 5.00 PLN *** PRZELICZNIK WALUT *** KURS: 1 EUR = 4.1234567 PLN SUMA 3.27 EUR GOTÓWKA 10.00 EUR RESZTA 27.73 PLN	Rozliczenie opakowań zwrotnych Podsumowanie paragonu po rozliczeniu opakowań Podsumowanie paragonu w walucie EURO po uwzględnieniu rozliczenia opakowań i innych form płatności

Poniżej przedstawiono raport sprzedanych towarów zerujący. Obejmuje on sprzedaż poszczególnych towarów za okres od ostatniego raportu zerującego sprzedaż towarów do momentu wykonania raportu.

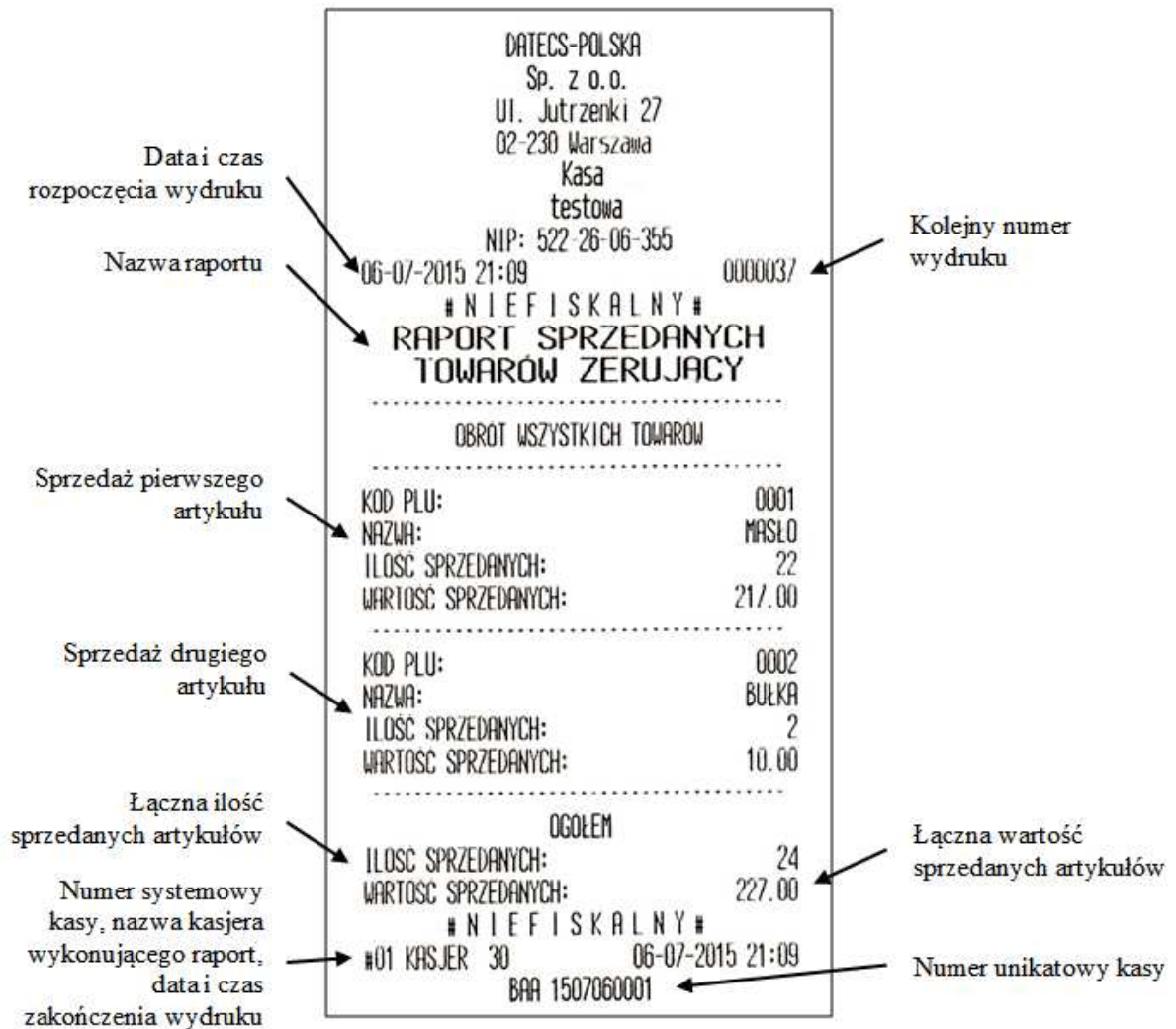

Poniżej przedstawiono raport godzinowy. Obejmuje on okres od ostatniego Raportu Fiskalnego Dobowego do momentu wykonania raportu w rozbiu sprzedaży na poszczególne godziny.

DATECS-POLSKA		
Sp. z o.o.		
Ul. Jutrzenki 27		
02-230 Warszawa		
Kasa		
testowa		
NIP: 522-26-06-355		
06-07-2015 21:48		0000053
# N I E F I S K A L N Y #		
RAPORT GODZINOWY		

GODZINA: 16:00 - 17:00		
ILOSC PARAGONOW		2
WARTOSC SPRZEDAZY		20.00

GODZINA: 17:00 - 18:00		
ILOSC PARAGONOW		6
WARTOSC SPRZEDAZY		93.00

OGOLEM		
ILOSC PARAGONOW		8
WARTOSC SPRZEDAZY		113.00

# N I E F I S K A L N Y #		
#01 KASJER 30		06-07-2015 21:48
BAA 1507060001		

Czas, jaki obejmuje rozliczenie

Wartość paragonów wystawionych w danym przedziale czasowym

Ilość paragonów wystawionych we wszystkich przedziałach czasowych

Ilość paragonów wystawionych w danym przedziale czasowym

Ilość paragonów wystawionych we wszystkich przedziałach czasowych

Poniżej przedstawiono raport opakowań zwrotnych zerujący. Zawiera on informacje o dokonanych wydaniach i zwrotach opakowań zwrotnych. Obejmuje on okres od ostatniego raportu opakowań zwrotnych zerującego do momentu wykonania raportu.

DATECS-POLSKA Sp. z o.o. Ul. Jutrzenki 27 02-230 Warszawa Kasa testowa NIP: 522-26-06-3bb 06-07-2015 22:09 0000057	
# N I E F I S K A L N Y # RAPORT OPAKOWAŃ ZWROTNYCH ZERUJĄCY	
----- OBRÓT WSZYSTKICH OPAKOWAŃ -----	
Numer opakowania	OPAK. ZWROT: 001
Ilość sprzedaży opakowania	NAZWA: BUTELKA
Ilość zwrotów opakowania	ILOŚĆ SPRZEDANYCH: 0
	WARTOŚĆ SPRZEDANYCH: 0.00
Różnica między ilością sprzedanych i zwróconych opakowań	ILOŚĆ ZWROTÓW: 4
	WARTOŚĆ ZWROTÓW: -2.00
	BILANS ILOŚĆ: -4
	BILANS WARTOŚĆ: -2.00

	OGÓŁEM
Ilość i wartość sprzedaży wszystkich opakowań	ILOŚĆ SPRZEDANYCH: 0
	WARTOŚĆ SPRZEDANYCH: 0.00
	ILOŚĆ ZWROTÓW: 4
	WARTOŚĆ ZWROTÓW: -2.00
Różnica wartościowa między wydaniem i przyjęciem wszystkich opakowań zwrotnych	BILANS ILOŚĆ: -4
	BILANS WARTOŚĆ: -2.00
	# N I E F I S K A L N Y #
	#01 KASJER 30 06-07-2015 22:09
	BAR 1507060001

Poniżej przedstawiono raport zerujący kasjerów. Zawiera on informacje o dokonanych operacjach na kasie przez poszczególnych kasjerów. Obejmuje on okres od ostatniego raportu dobowego, ale nie większy niż od ostatniego raportu kasjerów zerującego. Raport dobowy zeruje informacje o sprzedaży poszczególnych kasjerów.

DATECS-POLSKA Sp. z o.o. Ul. Jutrzenki 27 02-230 Warszawa Kasa testowa NIP: 522-26-06-355 06-07-2015 21:25 0000051		
# NIEFISKALNY # RAPORT KASJERÓW ZERUJĄCY		
----- OBROT WSZYSTKICH KASJERÓW -----		
Łączna wartość sprzedaży kasjera	NAZWA: KASJER	30
Łączna ilość i wartość korekt kasjera	NUMER:	30
Łączna ilość i wartość rabatów procentowych	SPRZEDAŻ	35.00
Rozliczenie opakowań zwrotnych	ILOSC PARAGONÓW	3
Wartość płatności karta	ILOSC KOREKT	1
Wartość płatności przelewem	WARTOSC KOREKT	-10.00
Ilość i wartość wpłat w PLN	ILOSC ANUL. PARAGONÓW	1
Ilość i wartość wypłat w PLN	WARTOSC ANUL. PARAGONÓW	10.00
Ilość i wartość wpłat w EURO	ILOSC RABATÓW %	1
Ilość i wartość wypłat w EURO	WARTOSC RABATÓW %	-1.00
Numer systemowy kasy, nazwa kasjera wykonującego raport, data i czas zakończenia wydruku	ILOSC MARZY %	1
	WARTOSC MARZY %	1.00
	----- OPAKOWANIA ZWROTNE -----	
	ILOSC ZWROTÓW:	1
	WARTOSC ZWROTÓW:	-0.50

	KARTA	1.00
	BON	1.00
	PRZELEW	1.00
	CZEK	1.00
	ILOSC WPŁAT PLN	2
	WARTOSC WPŁAT PLN	200.00
	ILOSC WYPŁAT PLN	2
	WARTOSC WYPŁAT PLN	-100.00
	ILOSC WPŁAT EUR	1
	WARTOSC WPŁAT EUR	100.00
	ILOSC WYPŁAT EUR	1
	WARTOSC WYPŁAT EUR	-50.00
	GOTÓWKA W SZUFLADZIE:	
	PLN	126.38
	EUR	51.00

	# NIEFISKALNY #	
	#01 KASJER 30	06-07-2015 21:25
	BAR 1507060001	

Poniżej przedstawiono raport stanu kasy, zawiera informacje o wykonanych operacjach na kasie od ostatniego raportu dobowego.

DATECS-POLSKA Sp. z o.o. Ul. Jutrzenki 27 02-230 Warszawa Kasa testowa NIP: 522-26-06-355 06-07-2015 22:09 0000056	
# N I E F I S K A L N Y # RAPORT STANU KASY	
ILOSC PARAGONOW	14
SPRZEDAZ OGOLEM	187.00

WALUTA PLN	
GOTOWKA	102.15
KARTA	6.00
BON	1.00
PRZELEW	1.00
CZEK	1.00
WARTOSC RABATOW %	-4.00
WARTOSC RABATOW KW.	0.00
WARTOSC MARZY %	1.00
WARTOSC MARZY KW.	0.00
ILOSC ANUL. PARAGONOW	1
WARTOSC ANUL. PARAGONOW	10.00
ILOSC KOREKT	4
WARTOSC KOREKT	-30.00
ILOSC WPLAT	2
WARTOSC WPLAT	200.00
ILOSC WYPLAT	2
WARTOSC WYPLAT	-100.00

OPAKOWANIA ZWROTNE	
ILOSC SPRZEDANYCH:	0
WARTOSC SPRZEDANYCH:	0.00
ILOSC ZWROTOW:	4
WARTOSC ZWROTOW:	-2.00
BILANS ILOSC	-4
BILANS WARTOSC	-2.00

WALUTA EUR	
GOTOWKA	1
ILOSC WPLAT	100.00
WARTOSC WPLAT	100.00
ILOSC WYPLAT	1
WARTOSC WYPLAT	-50.00

GOTOWKA W SZUFLADZIE:	
PLN	87.00
EUR	67.92
# N I E F I S K A L N Y # #01 KASJER 30 06-07-2015 22:09 BAR 1507060001	

Łączna ilość
wystawionych
paragonów

Łączna wartość
wystawionych
paragonów

Sprzedaż w walucie PLN

Rozliczenie płatności
bezgotówkowych

Rozliczenie naliczonych
rabatów i marż

Ilość i wartość
paragonów anulowanych

Ilość i wartość korekt

Rozliczenie wpłat i wypłat
do/z kasy

Rozliczenie wydań i
zwrotów opakowań
zwrotnych

Rozliczenie operacji
wykonanych w walucie
EURO

Aktualny stan gotówki w
szufladzie w
poszczególnych walutach

Poniżej przedstawiono raport dobowy, zawiera on informacje o sprzedaży od ostatniego raportu fiskalnego dobowego do momentu wykonania raportu.

	DATECS-POLSKA Sp. z o.o. Ul. Jutrzenki 27 02-230 Warszawa Kasa testowa NIP: 522-26-06-355	
Data i czas rozpoczęcia wydruku	07-07-2015 10:26	0000169
Data wystawienia ostatniego paragonu lub paragonu anulowanego dla raportu	RAPORT FISKALNY DOBOWY	
	ROZPOCZĘCIE SPRZEDAŻY: 07-07-2015 10:26	
	ZAKOŃCZENIE SPRZEDAŻY: 07-07-2015 10:26	
	NR RAPORTU: 0016	Numer raportu
Aktualne stawki VAT	PTU A 23% PTU B 8% PTU C 0% PTU D 3% G SP. ZW. PTU	
Naliczone kwoty podatku VAT	SPRZED. OPOD. PTU A 32.52	Sprzedaż netto w poszczególnych stawkach VAT
	SPRZED. OPOD. PTU B 18.52	
	SPRZED. OPOD. PTU C 0.00	
	SPRZED. OPOD. PTU D 0.00	
	SPRZED. ZW. PTU G 0.00	
	KWOTA PTU A 7.48	
Wartość sprzedaży brutto	KWOTA PTU B 1.48	
	KWOTA PTU D 0.00	
	SUMA PTU 8.96	Suma naliczonego podatku VAT
Informacja o ilości wykonanych zmian w bazie towarowej	SUMA WALEŻNOŚCI 60.00	
	ILOSC ZEROWAN RAM 0	Ilość wykonanych zerowań ram
	WYKONANO ZMIANY W BAZIE TOW. 4	
	ILOSC ANUL. PARAGONOW 0	Ilość i wartość paragonów anulowanych
Ilość wystawionych paragonów	WARTOSC ANUL. PARAGONOW 0.00	
	ILOSC PARAGONOW 2	
	ILOSC POZYCJI 24	Ilość linii w raporcie dobowym
Waluta, w jakiej prowadzona jest sprzedaż	WALUTA EWIDENCYJNA PLN	
	NARASTAJĄCO OD RAPORTU NR 16 DO 16	Raporty, które obejmuje sprzedaż w danej walucie
	KWOTA PTU A 7.48	
	KWOTA PTU B 1.48	Łączna wartość podatku w poszczególnych stawkach i łączna kwota sprzedaży brutto w danej walucie
	KWOTA PTU D 0.00	
	WARTOSC BRUTTO 60.00	
Numer kontrolny raportu	01 KASJER 30 07-07-2015 10:26	Data i czas zakończenia wydruku
	887009ED245311F103A9198638551BE20823131E	Numer kontrolny danych dobowych
	BAA 1507060001	
	A2B708DA16AF7C45A6396D2164CB2925A9821EBC	

Poniżej przedstawiono raport fiskalny miesięczny. Zawiera on informacje o sprzedaży z danego miesiąca w rozbiciu na poszczególne dni oraz podsumowanie tych raportów.

Data i czas rozpoczęcia wydruku

Aktualne stawki VAT

Miesiąc i rok, jaki obejmuje raport miesięczny

Informacje o sprzedaży w poszczególnych raportach dobowych

Numery raportów i okres, jaki obejmuje raport miesięczny

Podsumowanie wszystkich raportów dobowych, jakie obejmuje raport miesięczny

Data i czas zakończenia wydruku

```

DATECS-POLSKA
Sp. z o.o.
Ul. Jutrzenki 27
02-230 Warszawa
Kasa
testowa
NIP: 522-26-06-355
07-08-2015 10:27
RAPORT FISKALNY
MIESIĘCZNY
07-2015
NR RAPORTU OD: 0016 DO: 0016
-----
PTU A 23%
PTU B 8%
PTU C 0%
PTU D 3%
G SP. ZW. PTU
-----
ROZPOCZĘCIE SPRZEDAŻY: 07-07-2015 10:26
ZAKOŃCZENIE SPRZEDAŻY: 07-07-2015 10:26
07-07-2015 10:26 NR RAPORTU: 0016
-----
SPRZED. OPOD. PTU A 32.52
SPRZED. OPOD. PTU B 18.52
SPRZED. OPOD. PTU C 0.00
SPRZED. OPOD. PTU D 0.00
SPRZED. ZW. PTU G 0.00
KWOTA PTU A 7.48
KWOTA PTU B 1.48
KWOTA PTU D 0.00
-----
SUMA PTU 8.96
SUMA NALEŻNOŚCI 60.00
-----
ILOSC ZEROWAN RAM 0
-----
WYKONANO ZMIANY W BAZIE TOW. 4
ILOSC ANUL. PARAGONOW 0
WARTOSC ANUL. PARAGONOW 0.00
ILOSC PARAGONOW 2
-----
ILOSC POZYCJI 24
-----
WALUTA EWIDENCYJNA PLN
-----
NARASTAJĄCO OD RAPORTU NR 16 DO 16
-----
KWOTA PTU A 7.48
KWOTA PTU B 1.48
KWOTA PTU D 0.00
WARTOSC BRUTTO 60.00
-----
#887009ED245311F1039A1986385518E20B23131E#
#A2670BDA16AF7C45AB396D2164CB2925A9821EBC#
-----
ŁĄCZNY RAPORT
OKRESOWY
NR RAPORTU OD: 0016 DO: 0016
OD DATY: 07-07-2015
DO DATY: 31-07-2015
-----
SPRZED. OPOD. PTU A 32.52
SPRZED. OPOD. PTU B 18.52
SPRZED. OPOD. PTU C 0.00
SPRZED. OPOD. PTU D 0.00
SPRZED. ZW. PTU G 0.00
KWOTA PTU A 7.48
KWOTA PTU B 1.48
KWOTA PTU D 0.00
SUMA PTU 8.96
SUMA NALEŻNOŚCI 60.00
ILOSC ZEROWAN RAM 0
WYKONANO ZMIANY W BAZIE TOW. 4
ILOSC ANUL. PARAGONOW 0
WARTOSC ANUL. PARAGONOW 0.00
ILOSC PARAGONOW 2
WALUTA EWIDENCYJNA PLN
Zapis waluty ewid. dn. 07-07-2015 10:15
-----
#01 KASJER 30 07-08-2015 10:27
Z BAA 1507060001

```

SPECYFIKACJA KASY

Parametr	Opis
Baza towarowa	2600
Maksymalna długość nazwy artykułu	30 znaków
Ilość stawek VAT	7 (A-G)
Ilość opakowań zwrotnych	200
Maksymalna długość nazwy opakowania	30 znaków
Ilość kasjerów	30
Maksymalna długość nazwy kasjera	10 znaków
Formy płatności / maksymalna długość nazwy formy płatności	4 programowalne, do 10 znaków Fabrycznie: "KARTA", "BON", "PRZELEW", "CZEK"
Waluty dodatkowe	2 programowalne
Komunikacja	RS-232, Bluetooth (opcja)
Urządzenia współpracujące	PC, waga, skaner kodów kreskowych, szuflada
Kopia elektroniczna	Tak, karta microSD
Pojemność pamięci fiskalnej	1830 raportów
Metoda druku	Termiczna
Drukarka	CITIZEN MLT-289
Prędkość wydruku	12 linii/sekundę
Nagłówek	6 linii
Maksymalna ilość znaków w linii	42
Papier	- szerokość: 57 mm - grubość: 60-72 µm - maksymalna średnica rolki: 55 mm - maksymalna długość rolki: 40 m
Wyświetlacz operatora	Podświetlany, graficzny LCD, dwuliniowy, maksymalnie 16 znaków w linii
Wyświetlacz klienta	Graficzny LCD, dwuliniowy, maksymalnie 16 znaków w linii
Klawiatura	29 klawiszy
Zasilanie	Zasilacz zewnętrzny: DC 9V/1A/1W,
Akumulator	Li-Ion 7.4V / 2000 mAh
Temperatura pracy	Od -5 ⁰ C do +45 ⁰ C
Wymiary (Szer.x Dł. x Wys.) [mm]	88 x 216 x 66
Masa [kg]	0.525 [z papierem]

OŚWIADCZENIE PRODUCENTA

Warszawa dnia 03.03.2016 r.

Datecs-Polska Sp. z o.o.
Ul. Jutrzenki 27
02-230 warszawa
NIP 522-26-06-355

OŚWIADCZENIE PRODUCENTA

Datecs-Polska Sp. z o.o. ul. Jutrzenki 27, 02-230 Warszawa

Oświadczamy: Każdy egzemplarz kasy **MALUCH E.KO** we wszystkich dopuszczonych wersjach kompletnych z następującym oprogramowaniem :

program pracy kasy	wersja: 58.18.05/04-12-15,
program aplikacyjny	wersja: 58.18.05/04-12-15,
program archiwizujący	wersja: DATECS OKE 2.1.7

jest identyczny technicznie, funkcjonalnie programowo z kasą wzorcową, dla której wydano potwierdzenie, i spełnia wymogi rozporządzenia Ministra Gospodarki z dnia 27 sierpnia 2013 r. w sprawie kryteriów i warunków technicznych, którym muszą odpowiadać kasy rejestrujące (Dz. U. poz. 1076)

Potwierdzenie: Główny Urząd Miar nr PT 5 / 2016

Data: 03.03.2016

Podpis: Krzysztof Krawczyk

PREZES ZARZĄDU

DATECS-POLSKA Sp. z o.o.
02-230 Warszawa
ul. Jutrzenki 27
NIP: 522-26-06-355, Regon: 017289705